

X2 SV-10 SIGMA 2

ONE-BELT DRIVE 4WD SYSTEM EXCITING PERFORMANCE TOURING CAR

SETTING SHEET

ドライバー Driver	日付 Date
コース Course	レース結果 Result
コースコンディション Course condition	<input type="checkbox"/> 屋内 Indoor <input type="checkbox"/> 屋外 Outdoor
気温 Temp.	湿度 Humidity 路面温度 Track Temp.
	LOW grip (1) (2) (3) (4) (5) HIGH grip

FRONT

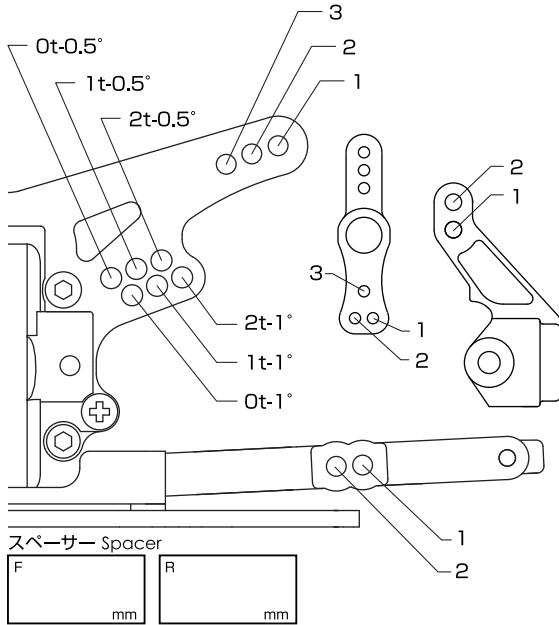

車高 Ground clearance mm

リバウンド Rebound mm

キャンバー角 Camber angle °

トー角 Toe angle °

カスター角 Caster angle 3° (STD) °

フロントドライブ Front Drive フンウェイ One-way デフ Ball-diff

スタビライザー STABILIZER φ1.2 φ1.4 φ1.6 φ1.8

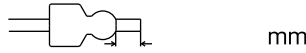

Memo

SHOCKS

	フロント Front	リヤ Rear
ピストン Piston	<input type="checkbox"/> φ1.1-1 (STD)	<input type="checkbox"/> φ1.2-1 (STD)
オイル Oil	#	#
スプリング Spring		
ボトムストッパー Limiters		

TIRES

タイヤ Tire

インナー Inner

ホイール Wheel

トラクション剤 Liquid traction

BODY

ボディー Body

ウイング Wing

ELECTONICS

サーボ Servo

受信器 Receiver

アンプ E.S.C.

バッテリー Battery

MOTOR

モーター Motor ストック モディファイド

ギヤ比 Final gear ratio

スパー Spur

$$\frac{T}{\text{ピニオン Pinion}} \times 1.75 = \frac{T}{T}$$

REAR

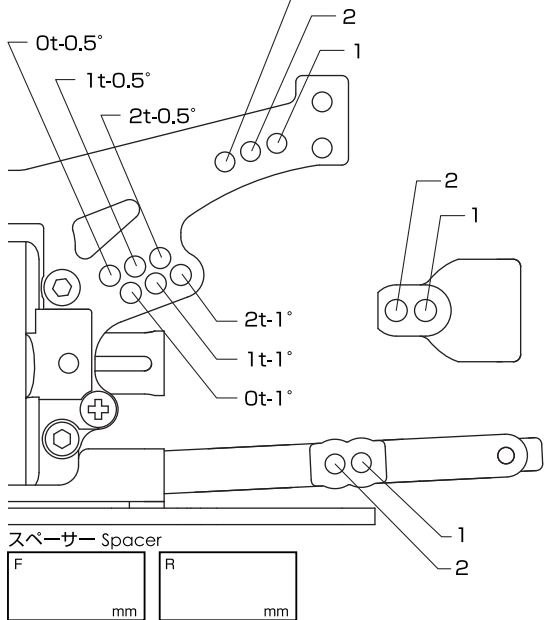

車高 Ground clearance mm

リバウンド Rebound mm

キャンバー角 Camber angle °

トー角 Toe angle 2° (STD/Hub) °

Rサスブロック R sus. block 0° (STD) +0.5° (OP) +1° (OP)

スタビライザー STABILIZER φ1.2 φ1.4 φ1.6 φ1.8

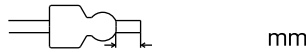

Memo

NOTE