

☆は、キット標準

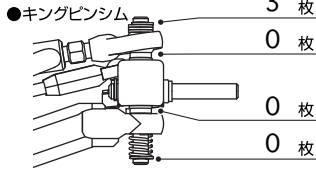

車高 2.3 mm

●キャスター用シム

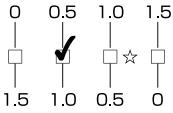

●グリップ剤

マイティー

●付着時間

10分

●塗り幅

1/3

40.3 mm

●ホーン穴位置

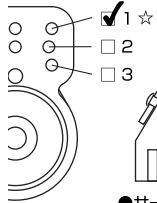

●フロントタイヤ

Lラバー スーパーハード

●フロントホイール

小径ホイール

●サーボ位置

前 ☆ 後

サーボ置き

DATE 2009. 04. 11

●ドライバー 福岡 真

●コース シルバーストーン

環境 インドア アウトドア

路面 アスファルト コンクリート カーペット

路面状況 良い 悪い

気温 23 °C 湿度 30~40% 路面温度 °C

●ボディー パーマ スピード8 HD

●アッパーアームマウント

-15° ☆-10° -5° -0°

1.2mm 1.0mm

●フロントハイトスペーサー

0.5mm 0mm (mm)

アッパーアーム側

ロアアーム側

●サスポール



●Fサススプリング

ソフト ソフト ☆ミディアム ハード

●トー角

イン アウト 0°

●初期キャンバー角

-1°

●サイドスプリング

ソフト ミディアム

ハード

その他 ()

ロアブレースにタッチしてから

テンション

0 回転

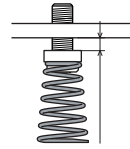

●ベアリングホルダー

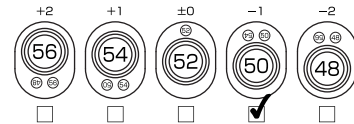

●リヤトレッド

+ 0 mm

●ピニオンギヤ

20 T

●スパーギヤ

90 T

●指数 28.6

●モーター

ブラシ

ブラシレス LRP X12

/ 4.5 ターン

●バッテリー

ドライホップ /

mAh

●メカ

アンフ/ LRP

サーボ/

フタバ

受信器/

フタバ

memo

リヤリンク周りガタ無くスムーズに動くこと
ローリングダンパーのグリス多め。

効きを安定させるためこまめにメンテナンス

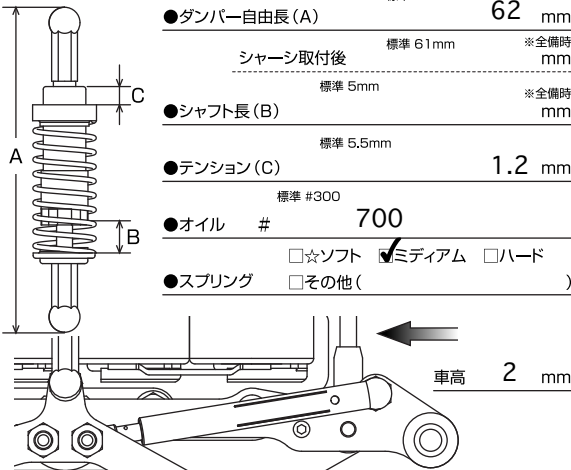

●ダンパー自由長(A)

標準 63mm

62 mm

シャーシ取付後

標準 61mm

※全備時 mm

●シャフト長(B)

標準 5mm

※全備時 mm

●テンション(C)

標準 #300

1.2 mm

●オイル #

700

☆ソフト ミディアム ハード

●スプリング

その他 ()

車高 2 mm

☆ローリングダンパー
フリクションプレート

●オイル #
30,000

●テフロンシート
有 無

●グリップ剤
マイティー

●付着時間
10分

41 mm

車高 2.3 mm

●リヤタイヤ

Lラバー スーパーハード

●リヤホイール

小径ホイール