

M500WGT

SETTING SHEET

DATE 2013 . 9 . 15

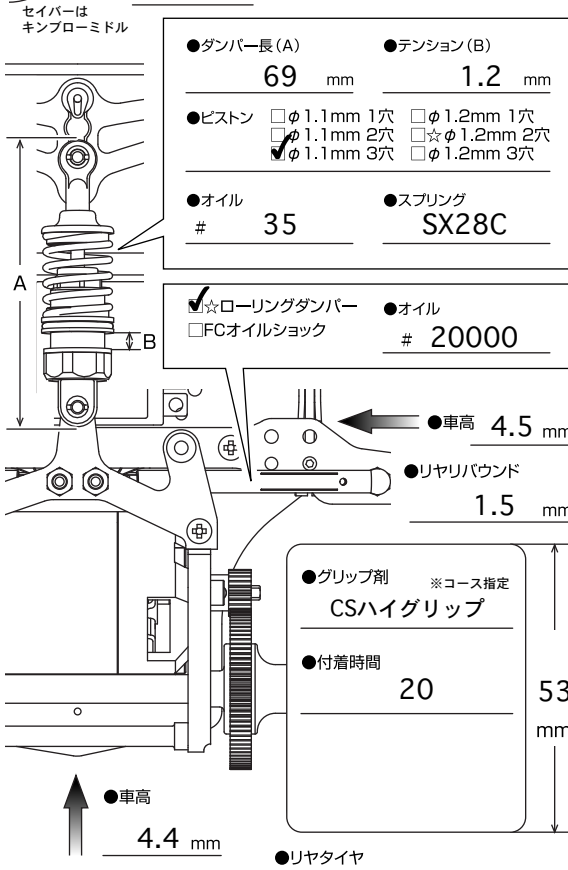
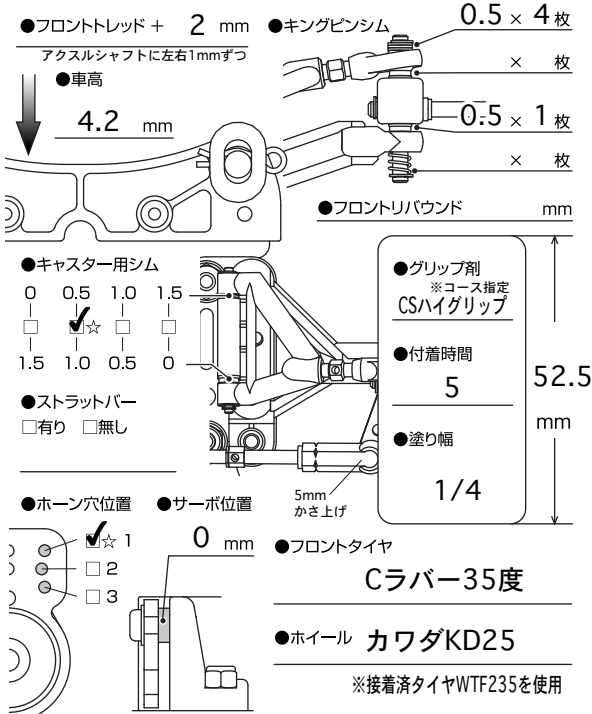

●ドライバー 加藤隆史

●コース RCスタジアム神威 RCマガジン 天下統一

環境 インドア アウトドア

路面 アスファルト コンクリート カーペット

路面状況 ローグリップ 普通 ハイグリップ

気温 ℃ 湿度 % 路面温度 ℃

●ボディ プロトフォーム・ソフィア

●アッパーアームマウント -15° -10° ☆-5° -0°

●フロントハイトスペーサー 3mm ☆2mm
0.5 mm

●サスポール
アッパーアーム側 ☆
ロアアーム側 ☆

●フロントスプリング SS S MS ☆M H
φ0.4(黒) φ0.45(金) φ0.5(黒) φ0.5(銀) φ0.55(黒)

●トー角 イン アウト 0.5mm° ●キャンバー角 0.4°

●サイドスプリング
☆S(銀) M(黒) H(銀)
その他(アソシシルバー)

ロアブレースにタッチしてから
スプリングテンション 0 回転

●ベアリングホルダー
+2 (56) +1 (54) ±0 (52) -1 (50) -2 (48)

●指数 91 ピニオンギヤ 45 T
スパーギヤ 82 T

●モーター ブラシ Gスタイル
ブラシレス グランドスラム(JM) / 13.5 ターン
ローター径12.5mm(赤) mm 進角 °

●バッテリー Gスタイル (1セル3.7V) / 7000 mAh

●バッテリーレイアウト
縦積みフロント寄り 縦積みリヤ寄り 横積み
※1セル及びショートサイズのみ

●メカ アンプ/ BL2ターボ サーボ/ フタバ
※ノンブースト・0タイミング 受信器/ フタバ

memo ダンパーブリッジ部のポスト長さ20mm (標準より短い)

☆は、キット標準