

は、キット標準

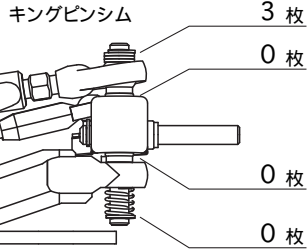

車高 3.5 mm

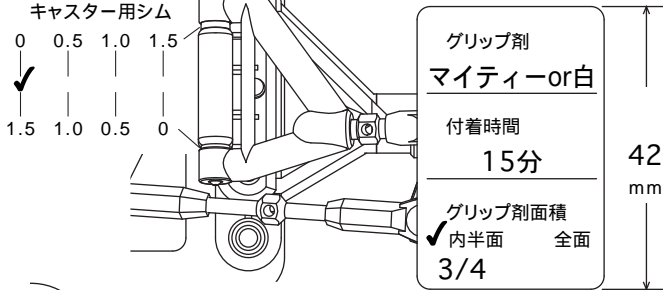

グリップ剤
マイティーor白
附着時間
15分
グリップ剤面積
内半面 全面
3/4

42 mm

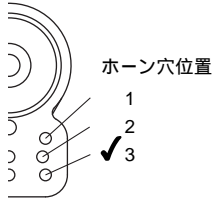

ホーン穴位置

1
2
3

サーボ位置



フロントタイヤ
#RS450
LラバーSハード
ホイール #RSZ-225S
クロ

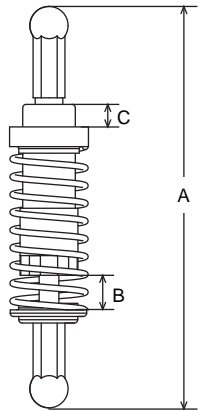

オイルダンパー		標準 67mm
ダンパー自由長(A)	66	mm
シャシ取付後	64	全備時 mm
シャフト長(B)	5	全備時 mm
テンション(C)	6	mm
オイル	# 300	標準 #300
スプリング	ソフト 0.9(黒) ミディアム 1.0(金) ハード 1.0(銀)	ソフト ミディアム ハード

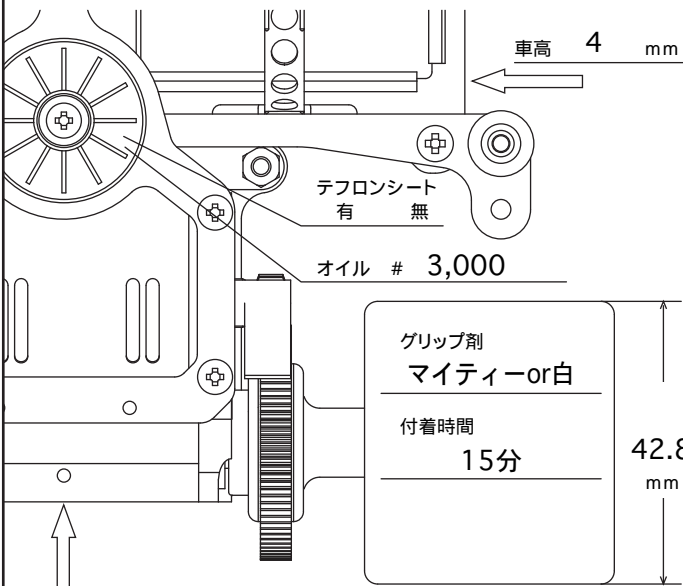

車高 4 mm

テフロンシート 有 無

オイル # 3,000

グリップ剤
マイティーor白
附着時間
15分

42.8 mm

車高 4 mm

リヤタイヤ
#RS551
LラバーSハード
ホイール #RSZ-226S
クロ

M300RSX

EXCITING PERFORMANCE RACING CAR

SETTING SHEET

DATE 2007 . 4 . 17

ドライバー 福岡 真

コース ラジコン天国 名古屋店

環境	✓インドア	アウトドア
路面	✓アスファルト	コンクリート カーペット
路面状況	✓良い	悪い
気温	18	湿度 50 % 路面温度

ボディ パーマ スピード8

シャーシ ✓標準(t=2.1mm) ソフト(t=1.8mm)

アッパーアームマウント -15° -10° ✓-5° -0°

サスポール
アッパーアーム側 ロアアーム側

Fサススプリング Sソフト 0.40 #KM-17SS ✓ソフト 0.45 #KM-17S ミディアム 0.50 #KM-17 ハード 0.55 #KM-17H

トー イン ✓アウト 0°

初期キャンバー角 -1°

バンブ イン ✓アウト

Tバー 標準(t=1.8mm) ✓ソフト(t=1.6mm)

ボールピボット ✓

ベアリングホルダー (56) (54) (52) (50) (48)

ピニオンギヤ 23 T スパーギヤ 88 T

モーター カワダ MX-6 / 8 ターン

バッテリー ドライホップ4200 mAh

memo