

は、キット標準

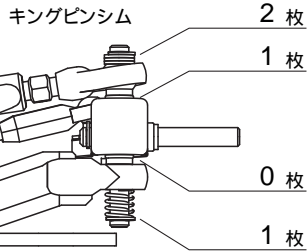

車高 3.0 mm

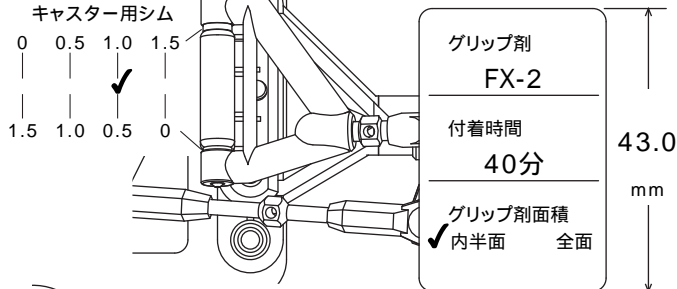

グリップ剤
FX-2
付着時間
40分
グリップ剤面積
内半面 全面

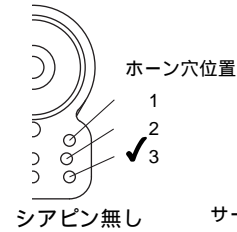

フロントタイヤ
#RS-250S
Lラバーハード(45°位)
ホイール #RSZ-125S
クリヤソフトタイプ

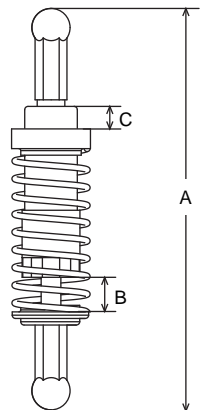

オイルダンパー
標準 67mm
ダンパー自由長(A) mm
標準 64mm 全備時 mm
シャシ取付後
標準 5mm 全備時 mm
シャフト長(B) mm
標準 5.5mm
テンション(C) mm
標準 #300
オイル # 150
スプリング ソフト 1.0(兼) ミディアム 1.0(兼) ハード 1.0(兼)

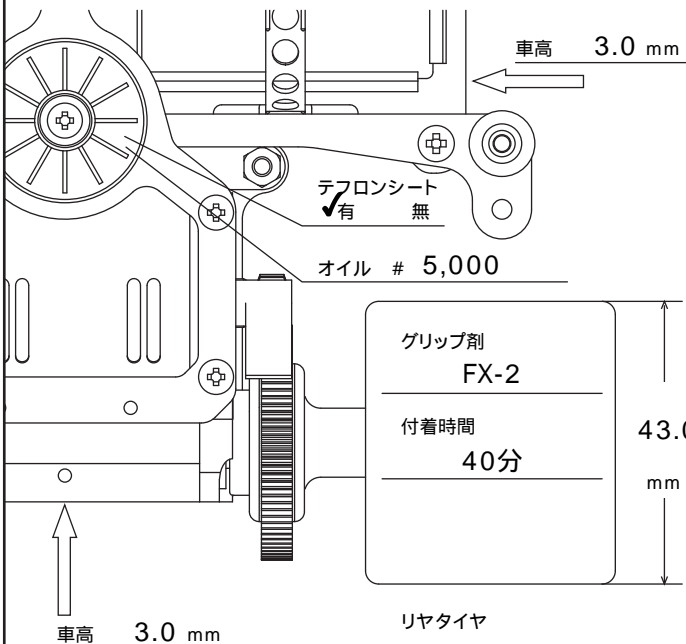

オイル # 5,000

グリップ剤
FX-2
付着時間
40分

リヤタイヤ
スポンジ系(35°位)
ホイール #RSZ-126S
クリヤソフトタイプ

M300RSX

EXCITING PERFORMANCE RACING CAR

SETTING SHEET

DATE 2005 . 10 . 11

ドライバー 飯塚 幸司(TNレーシング)

コース 谷田部アリーナ

環境 インドア アウトドア
路面 アスファルト コンクリート カーペット
路面状況 良い 悪い
気温 22 湿度 約45 % 路面温度 約25

ボディ プロトフォーム スピード12

シャーシ 標準(t=2.1mm) ソフト(t=1.8mm)

アッパーアームマウント -15° -10° -5° -0°

サスボール

Fサススプリング Sソフト 0.40 #KM-17SS ソフト 0.45 #KM-17S ミディアム 0.50 #KM-17 ハード 0.55 #KM-17H

トー イン アウト 1°

初期キャンバー角 3°

パンブ イン アウト ニュートラル

Tバー 標準(t=1.8mm) ソフト(t=1.6mm)

ボールジョイント

ベアリングホルダー (56) (54) (52) (50) (48)

ピニオンギヤ 30 T スパーギヤ 94 T

モーター / 10 ターン

バッテリー GP3700 TNマッチド mAh

memo 全日本路面を予想したセットです。

リヤタイヤはLラバーハードでもOKです。

スポンジ系だと動きが軽いので楽ですが後半グリップしなくてツライですね。お薦めはラバーです。