

M30CRSW Limited 2

組立説明書 INSTRUCTION MANUAL

⚠️ 安全に楽しむための注意事項 SAFETY PRECAUTIONS

- ・組立に不慣れな方は模型を良く知っている人にアドバイスをを受け、確実に組み立ててください。
- ・走行の際は道路や人の多い所を避け、周囲の安全を確認し、責任を持ってお楽しみください。
- ・走行後のモーターやアンプは熱くなっていますので十分に気を付けてください。
- ・First time builders should seek advice from experienced builders when assembling this.
- ・Please follow all safety precautions before operating this model.
- ・Be careful! Motor and speed control can get extremely heat after operating.

製品改良のため、予告なく仕様を変更することがあります。
説明書中の部品の価格は巻末の価格リストをご参照ください。
Specifications are subject to change without notice.
All prices of items in this manual are on back pages.

キットの他に揃える物 Required for operation

- ・2チャンネルプロポ 2 channel R/C unit
- ・送信機用電池 Battery for R/C unit
- ・受信器 Receiver
- ・サーボ Servo
- ・4セル対応アンプ Electronic speed controller
- ・4セルバッテリー Battery for R/C car
- ・バッテリー充電器 Battery charger for R/C car
- ・64ピッチピニオンギヤ 64 pitch pinion gear
- ・540サイズモーター 540 size motor
- ・走行用ボディ Body

組立に必要な物 Tool required

- ・ニッパー Side cutters
- ・ラジオペンチ Long nose pliers
- ・プラスドライバー Phillips screwdriver
- ・カッター Modeling knife
- ・ホビーレンチ Hobby wrench
- ・ダイヤモンドヤスリ Diamond rasp
- ・エポキシ接着剤 Exoxy cement
- ・瞬間接着剤 Instant cement
- ・タイヤ接着用両面テープ Double-side tape
- ・クリーナースプレー Cleaner spray

- 1**
- アクスルシャフト × 2
Axle Shaft
 - 4.8 ジョイントボール × 2
Ball End
 - 2 エリング × 2
E-clip

1 フロントナックルの組立
Assemble Front knuckle

図はナックルL (左側) です。右側も同じように作ります。
Fig. shows left side. Make also right side.

- 2**
- (白) (ホワイト) × 2
ボールピボット
Pivot Ball

2 ロアアームの組立
Assemble Lower sus. arm

図はロアアームL (左側) です。右側も同じように作ります。
Fig. shows left side. Make also right side.

- 3**
- ターンバックル × 2
Turnbuckle
 - (白) (ホワイト) × 2
ボールピボット
Pivot Ball

3 アッパーアームの組立
Assemble upper sus. arm

図はアッパーアームL (左側) です。右側も同じように作ります。
Fig. shows left side. Make also right side.

バッテリー slots 部の面取り

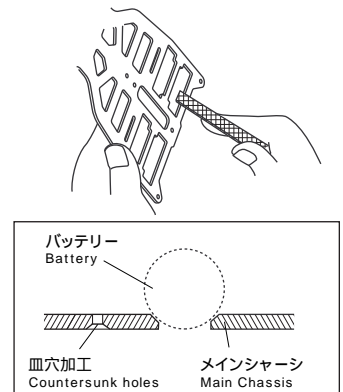

バッテリー slots をダイヤモンドヤスリにて面取りします。これはバッテリーの“すわり”を良くするために行います。この時、削る向きに注意してください。必ずメインシャーシに皿穴加工の無い方向を削ってください。時々バッテリーを乗せながら少しずつ削ってください。削りすぎてシャーシからバッテリーが出ないように気をつけてください。また、バッテリーを固定するグラステープの当たる角もテープが切れないように面取りをしてください。カーボンシャーシは金属と同様電気を通します。バッテリーがショートしないように面取りの終わったバッテリー slots 部にエポキシ接着剤を塗り確実に絶縁してください。

Tips! ボールの圧入方法



ボールピボットの出っ張りを上向き(ナックル側)に平らな机の上に置き、ロアサアームに親指でパチンとはめ込みます。プライヤーやペンチは絶対に使用しないでください。ボールにキズがつくとサスペンションがスムーズに動かなくなります。

Do not use needle nose pliers to prevent pivot ball from hurting itself.

- 4**
- 4** 1.2 Eリング × 4
E-clip
- 4** 2 Eリング × 4
E-clip
- SPアッパーアームシャフト × 2
SP Apper-arm Shaft
- (銀) × 6
(Silver)
キングピンシム
Shim
- プラスチック(黒) × 2
Plastic (Black)
キャスト用シム t=1.0
Caster Shim
- プラスチック(黒) × 2
Plastic (Black)
キャスト用シム t=0.5
Caster Shim
- フロントスプリング × 2
Front Spring
- キングピン × 2
Kingpin
- M4 × 15mm × 4
サラビス
F/H Screw
- M4 × 10mm × 2
サラビス
F/H Screw
- M3 × 8mm × 4
サラビス
F/H Screw

4 フロントサスペンションの組立

Assemble Front suspension

図はアッパーアームL(左側)です。右側も同じように作ります。
Fig. shows left side. Make also right side.

! Eリングは溝にしっかりと固定してください。
Make sure "E"-clips are securely in the grooves.

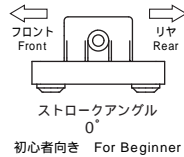
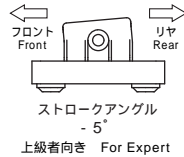
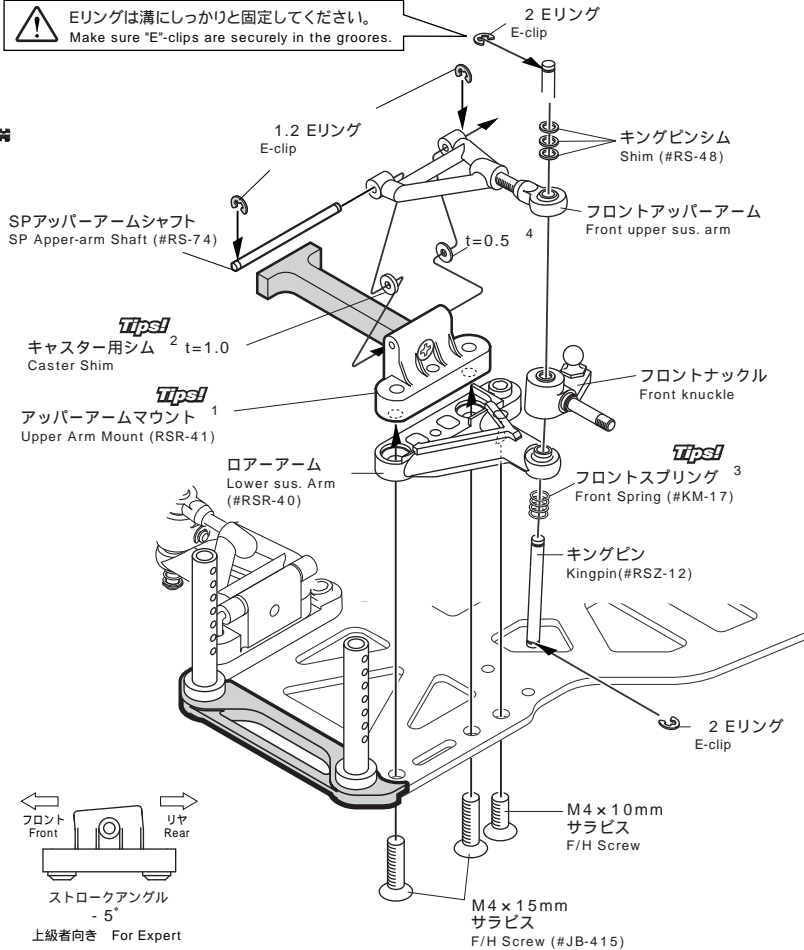

キャスト角 Caster Angle

ストロークアングル Stroke Angle	4. アッパーアーム後部のワッシャーの厚さ (mm) Thickness of caster shim at the rear side of upper arm mount. (mm)			
	0	0.5	1.0	1.5
- 5°	2°	4°	6°	8°
0°	2°	4° : normal	6°	8°

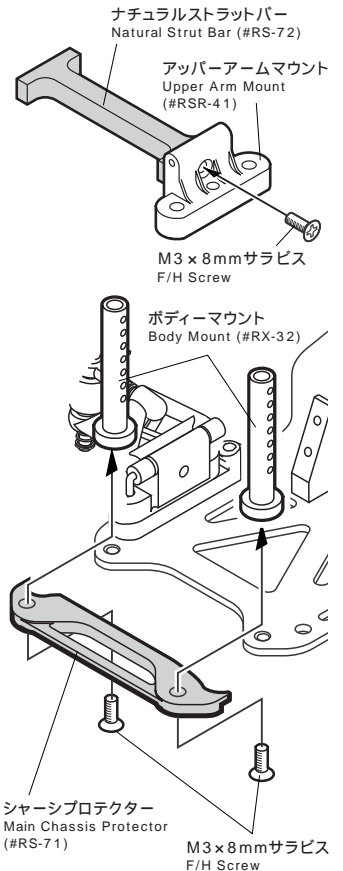

Tips!

1 アッパーアームマウントについて
アッパーアームマウントは、平行のものとは傾いたものが付属します。平行のものの方がマイルドなステアリング特性となります。

There are two kinds of parts.
Please choose the favorite one.

2 キャスター用シムについて
キャスト用シムを入れ替えるとキャストを変えることができます。キャストを立てるとハンドリングがクイックに、寝かすと、マイルドになります。

3 フロントスプリングについて
フロントスプリングはノーマルより柔らかくすると良く曲がるように、硬くすると安定するようになります。状況に応じてオプションのフロントサススプリング(KM-17S, SS, H)を使用し、セッティングします。

- 5**
- M2.6 × 6mm × 2
バインドビス
Bind Screw
- M2 × 10mm × 2
ナベビス
R/H Screw
- M3 × 8mm × 2
サラビス
F/H Screw
- 4.8 ジョイントボール × 2
Joint Ball
- ターンバックルロッド × 2
Turn Buckle

5 サーボの搭載

Install the servo

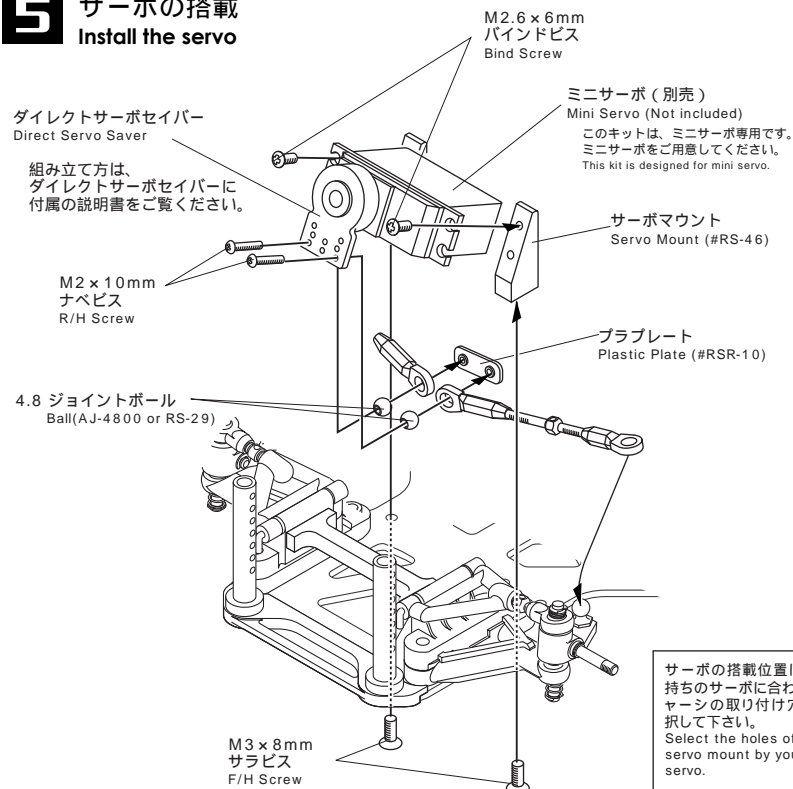

サーボの搭載位置はお手持ちのサーボに合わせ、シヤーンの取り付け穴を選択して下さい。
Select the holes of servo mount by your servo.

2本作ります。
Make 2pcs.

4.8 ロッドアジャスター(長)
Rod Adjuster (Longer)
(#RS-29, #AJ-4820 or #RSR-70)

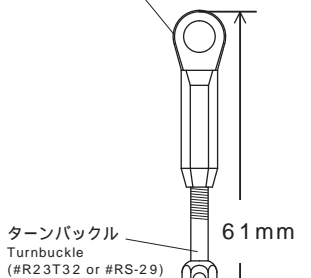

4.8 ロッドアジャスター(短)
Rod Adjuster (shorter)
(#RS-29, AJ-4815 or #RSR-70)

6

- ボールピボット
Pivot Ball
x2
- 3×5mmイモビス(ロング)
Set Screw (long)
x2
- M2×6mmトラスビス
Truss Screw
x8

6 ボールシートの組立 Assemble Ball seat

ボールピボットの向きに注意!!
Notice direction

ボールシートは下側の突起2箇所に対して上側の穴は4箇所空いていますので、なるべくスムーズに動く方で組み立てて下さい。M2×6トラスビスで締め込み時、ビスは締め込み過ぎないで下さい。ボールピボットがスムーズに動かなくなります。
Now see if the ball is perfectly free. If it is, good, leave it as is. If it's not, you can unscrew all four screws a little.

このイモビスは、後で調節しますので締めすぎないように仮止めしてください。
Now, install the two "tweak" screws in the front of the T-bar, as shown. We will adjust it later. Notice over-tighten.

部品リスト:
 アッパーボールシート Upper Ball Seat (#RSR-10)
 ボールピボット Pivot Ball (#RSR-13)
 ローボールシート Lower Ball Seat (#RSR-10)
 3×5mmイモビス(ロング) Set Screw (long)
 Tバー T-Bar (#RSR-2)
 M2×6mmトラスビス Truss Screw

7

- 1/8インチ デフボール
1/8" Diff Ball
x8
- M4ナット
Nut
x1
- 皿バネ
Conical Spring
x1
- 6×10mmベアリング
Ball Bearing
x3

7 デフの組立 Assemble Differential gear

デフボールに付属のボールデフルーブを塗布してスパークギヤに組み込んでください。
Place a small dab of lube on each diff. ball.

デフリングは組立前にクリーナー等で脱脂してください。
Clean the Diff. Ring before assembling.

Tips!
スパークギヤの "KAWADA MODEL" と刻印のある面を下側にして組み立てるとデフボールが抜け落ちなくなり組み立て易くなります。

部品リスト:
 1/8インチ デフボール 1/8" Diff Ball (#SK-2)
 M4ナット Nut
 皿バネ Conical Spring
 6×10mmベアリング Ball Bearing
 デフリング Diff Ring (#RSW-30)
 スパークギヤ Spur Gear
 インナーハブ2 Inner Hub 2 (#RSW-19a)
 カーボンシャフト Carbon Shaft (#RSZ-18)

皿バネは外径がM4ナットに当たる方向で取り付けますM4ナットを締めていき、皿バネに当たるところでいったん止める。
We will adjust it later when we come to <Setting for diff.>

M4ナット Nut
皿バネ Conical Spring
6×10mmベアリング Ball Bearing

Tips! デフのセッティング

組立完了後に調整してください

組立が完了したら、デフの調整をします。デフは滑らず、かつスムーズに作動するのが理想です。まず、写真のように右手で右リヤタイヤとスパークギヤを固定します。左手で左リヤタイヤを回してみます。このとき、ボールがデフリングとすべるように調整します。最初から[M4ナット]をしめこみすぎると、デフがうまく動きません。最初は[M4ナット]をゆるめに締めこんでおきます。

Setting for diff.
Install rear wheels/tires. Now we adjust the diff. Hold the left hand tire in your left hand and the right hand tire in your right hand. Hold the tires still; keep them from rotating. Now with your right hand thumb on the top of the gear, try to rotate the gear forward. If you haven't over-tightened the diff, adjusting nut, you should be able to slip the gear and it make it rotate. If the gear rotates, then tighten the adjusting nut keep adjusting this procedure until you can not more the gear with your thumb. Your diff. would then be correctly adjusted.

8

- M3ナット
Nut
x2
- Tバーカラー(t=1.5mm)
T-Bar Coller (t=1.5mm)
x2
- 1/4×3/8インチ フランジベアリング
1/4"×3/8" Flange Bearing
x2
- M2.5×6mm ソケットボルト
Socket Bolt
x1
- M3×8mm サラビス
F/H screw
x6

8 モーターマウントの組立 Assemble Motor mount

締めすぎに注意してください。
Do not overtighten.

部品リスト:
 1/4×3/8インチ フランジベアリング 1/4"×3/8" Flange Bearing (#RS-20)
 ベアリングホルダー Bearing Holder (#RSR-10)
 モーターマウント(R) Motor Mount (R) (#RSX-6)
 モーターマウント(L) Motor Mount (L) (#RSX-7)
 M3ナット Nut
 Tバーカラー(t=1.5mm) T-Bar Coller (t=1.5mm)
 M2.5×6mm ソケットボルト Socket Bolt
 クランプ式リヤハブL Left Hub (#RS-78)
 ベアリングホルダー Bearing Holder (#RSR-10)
 モーターマウントの組立 Assemble Motor mount

Tips! ベアリングホルダー

キット付属のベアリングホルダーの示す数字はタイヤ径を示しますが、この数字と同じ直径のタイヤを取り付けた時、シャーシのクリアランスが6.5mmになるように設定してあります。

Bearing Holder
This Motor Mount is designed to install rear shaft under 1mm for standard. The number of bearing holder shows the diameter of rear tire, and it results in 6mm ground clearance.

ベアリングホルダーの数字のタイヤ径
The same diameter as the number of bearing holder.
(48,50,52,54,56mm)

6.5mm

9

ダンパーキャップ
Shock Cap

スプリング (小)
Spring (small)

ブラワッシャー
Plastic Washer

Oリング (小)
O-Ring (Small)

シャフト
Shaft

スプリングアジャスター
Spring Adjuster

Oリング (大)
O-Ring (Large)

3 x 3 イモビス
Set Screw

x 1
x 1
x 1
x 1
x 1

9 オイルダンパーの組立 Assemble Rear oil shock

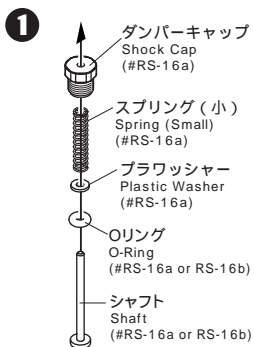

ダンパーケースをクリーナー等で洗浄した後、キット付属のダンパーオイルをネジ切りの頂目まで注入してください。そのとき、気泡が入らないように注意します。
Please clean a damper case before assembling.
Fill case with #300 oil under screw.

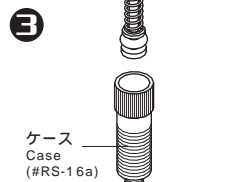

シャフトが抜け落ちないようにシャフト部(部)を持ち、ピストンをケース端より8mm程挿入します。その次にダンパーキャップを押し込みながら軽く締め込んでください(1回転程度)。
This is the order in which we attach.

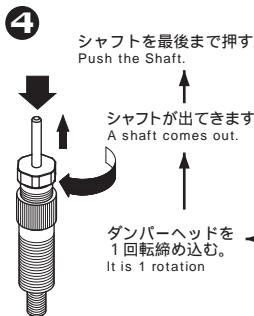

ダンパーキャップを締め込むと同時にシャフトが出てきます。以下、シャフトを押す。締め込むを繰り返し、中の余分なオイルを出しながら最後まで締め込んでください。組み立てあがったとき、シャフトがケースより9mm以上出るようにしてください。
Keep doing this procedure until you can tighten Shock Head perfectly.
Make sure that the shaft comes out from case over 9mm.

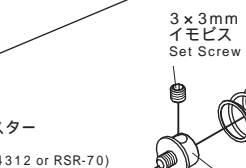

ダンパーヘッド
Shock Head (#RS-16a)

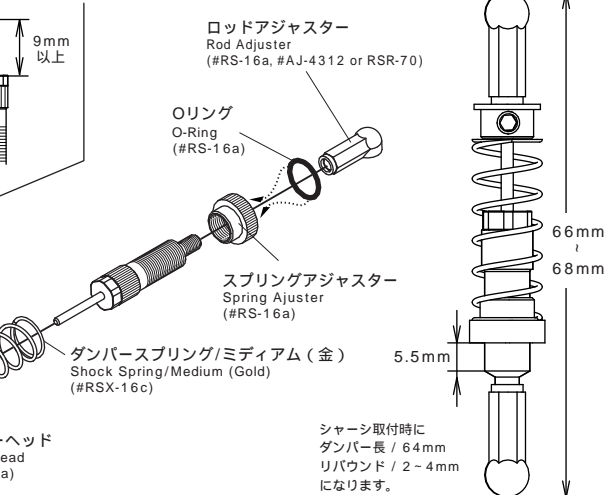

Tips! リヤダンパーのセッティング

リヤダンパーのセッティングは、おもにスプリングに行います。一般的には、パワーアンダーが出るとき、スプリングテンションを強くするか、硬いスプリングに交換すると、パワーアンダーが軽減されます。しかし、硬くしすぎると、リヤがはねてしまい、リヤグリップの確保が難しくなります。ダンパー長はダンパーオイルがもれて、標準より短くなりすぎると、ステアリング特性がシビアになりますので、オイル漏れのチェックは定期的に行いましょう。

ダンパースプリング詳細一覧 Data of Rear shock spring

種類 Description	オプション Option		キット標準 STD	オプション Option
	ソフト SOFT	ミディアム MEDIUM		ハード HARD
色 () Color	黒(0.7) BLACK	金(0.75) GOLD	銀(0.8) SILVER	
ばね定数 Spring Constant	80gf/mm	100gf/mm	130gf/mm	

11

4.3 ジョイントボール
Joint Ball

4.3 ジョイントボール
座付ハイマウント
Joint Ball

x 2
x 1

10 ローリングダンパーの組立 Assemble Rolling shock

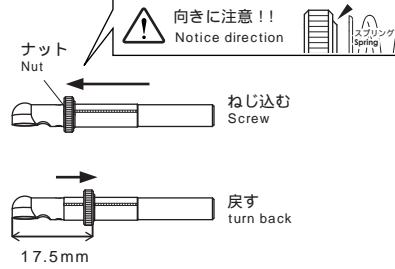
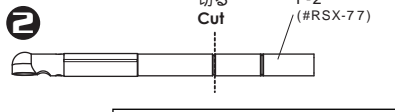
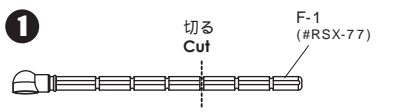

2本作ります。
Make 2 pcs.

Tips! カッター Cutter knife

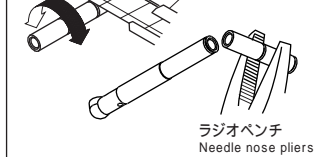

カッターを垂直に当て、平らな机の上で転がすようにして傷を付け、ラジオベンチ等で軽く握り折る。

Tips! ローリングダンパーのセッティング

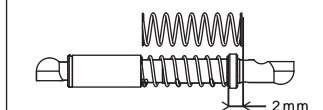

取説通りに組み上げるとスプリングが2mm縮んだ状態になっています。路面状況に応じてねじ込み量を調節してください。目安としてグリップが高い路面では、ねじ込み量を増やし、グリップの低い路面では、ねじ込み量を少なくします。この時必ず左右のねじ込み量を同じにしてください。

11 ダンパーブレースの取付 Install damper brace

ダンパーブレーススタンド
Damper brace stand

ダンパースタンド
Damper stand

M3 x 8mm サラビス
F/H Screw

M3 x 15mm サラビス
F/H Screw

M3 x 8mm ナベビス
B/H Screw

x 2
x 1
x 2
x 2
x 1

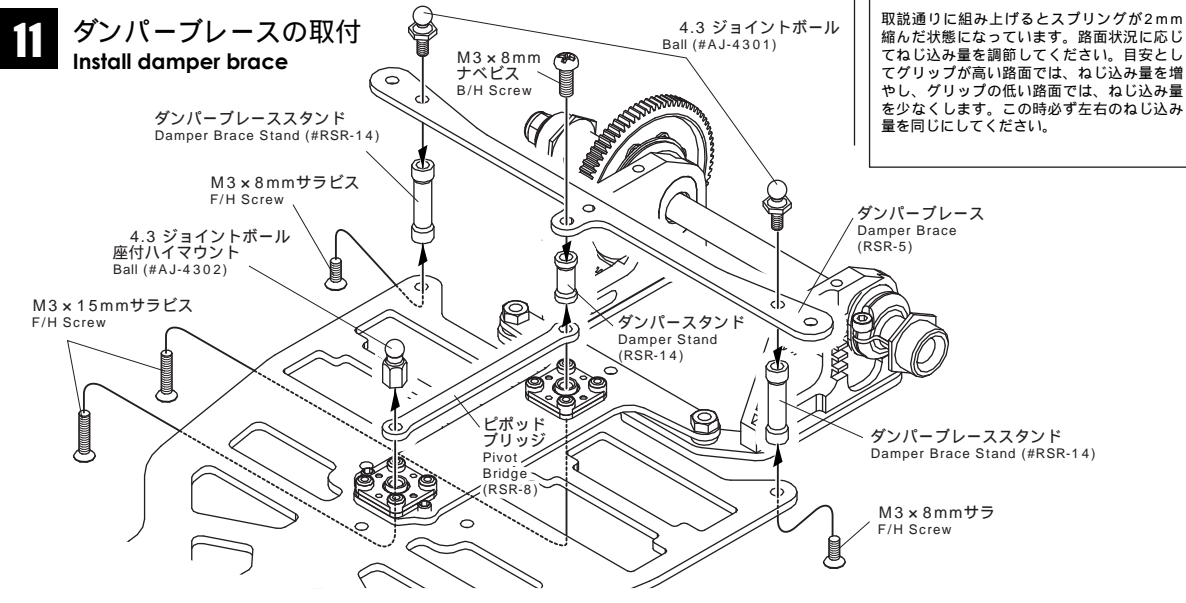

- 12**
- 4.3 ジョイントボール Ball × 3
 - M3ナット Nut × 3
 - M2ナット Nut × 2
 - M2 x 6mm バインドビス Bind screw × 2

12 アッパーブレースの組立 Assemble Upper brace

2個作ります。
Make 2pcs.

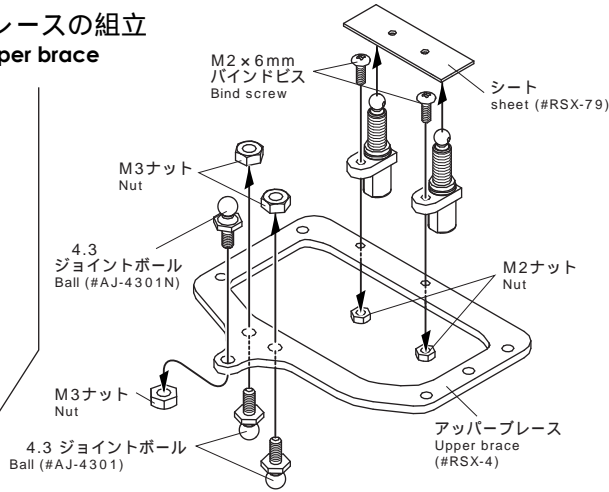
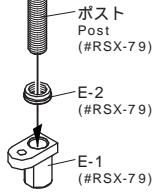

- 13**
- M2.6 x 6mm バインドビス Bind screw × 4

13 アッパーブレースの取付 Install Upper brace

オイルダンパー
Oil shock

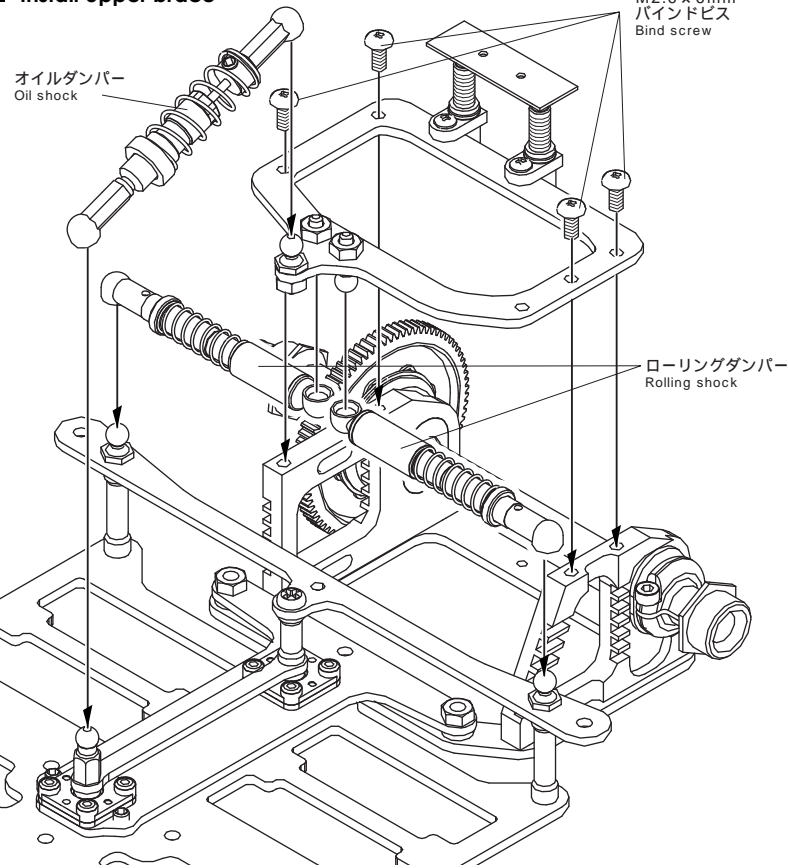

超潤滑!! 超低摩擦!! 究極のケミカル!!

モーターの軸受け・ベアリング
ボールアジャスター等に
IMPULSE OIL
"Natalie"



SK-36 ¥1,000
インパルスオイル"ナタリー"

ユニバーサルジョイント
シャフトドライブ車のギヤボックス等に
IMPULSE GREASE
"Jodie"



SK-37 ¥1,200
インパルスグリス"ジョディー"

1/12用タイヤについて

フロントラバー
(RS-50S・RS-50WS・RS-80)
カーベットからアスファルトまでオール
マイティに使用できるタイヤです。
硬さはミディアムとなっています。

フロントラバーハード
(RS-250S・RS250WS・RS-280)
ラバーハードはラバーに比べハイ
グリップな路面で使用します。
また、ラバーを使用したときに曲が
りすぎてしまう場合にラバーハード
を使用すると車の挙動が安定します。

リヤラバー
(RS-51S・RS81)
滑らかなアスファルト路面やハイグ
リップな路面に最適です。グリップ剤
の使用が前提です。
カーベット路面でも強力なグリップ
が確保出来ます。

リヤラバー
(RS-151S・RS181)
ロングライフが特徴で、グリップ剤が使
えないサーキットなどに最適です。また、
荒れた路面などにも威力を発揮します。

リヤラバーハード
(RS-451)
ラバーハードはラバーに比べ
ハイグリップな路面で使用します。

リヤラバースーパーハード
(RS-551)
ラバーハードよりもさらに硬度の
高いタイヤです。インドサーキット
等の超ハイグリップ路面で抜群の性
能を発揮します。

15 タイヤの接着 Gluing tire

各2個作ります。
Make 2pcs. each

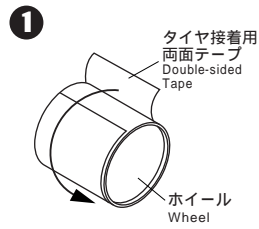

ホイールに両面テープを一周貼り
付けます。
Glue tape on the wheel.

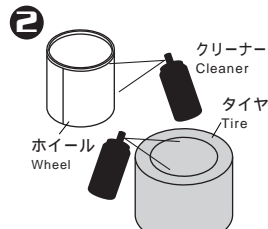

両面テープの保護シールを剥がし、
クリーナーをたっぷり吹き
付けます。同時にタイヤの内側にも
たっぷり吹き付けます。
After tearing off protection seal
from tape.
Cleaner has soaked into the
wheel and into the tire.

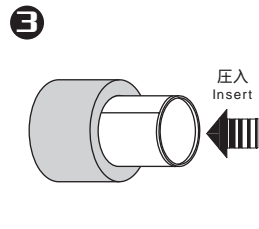

クリーナーが乾かないうちに素早く
タイヤをホイールにはめます。
Install tire to the wheel quickly
within cleaner dry out.
クリーナーが乾いたら出来上がりです。
Let them dry.

このキットにはフロントタイヤはラバー、リヤタイヤはラバーが入っています。
この組み合わせでほとんどの路面に対応しますがリヤタイヤには必ずグリップ剤を併用してください。
This kit comes with #RS50S Front tire (L-Rubber) and #RS51S Rear tire (H-Rubber).
These work exceptionally well on almost all surface.
Using tire traction formulas to rear tire without exception.

TC-06 タイヤセッター TIRE SETTER G3

TC-06 タイヤセッターG3 ¥15,200



ベルト駆動と大型ダブルベアリング支持により高効率・高
精度を実現しました。スポンジタイヤの外径カットや角落
としやゴムタイヤのパーティングラインの除去に最適。
7.2V-12V対応 サンディングディスク付
タイヤセッターハブ取付シャフト径 8mm
タイヤ取付用ハブ及びタイヤは付属していません。

TIRE SETTER HUB



KM-95 ¥2,000
M300用タイヤセッターハブ (MAXMOD)
KM-97 ¥3,800
M300用タイヤセッターハブ・クランプ式 (8)

FASTENING TAPE



SK-3Mは、1/12リ
ヤホイールにSK-
3Sは1/12フロント
ホイールにそれぞれ
ベストマッチ!!
SK-3M
タイヤ接着両面テープ 38mm x 10m ¥700
SK-3S
タイヤ接着両面テープ 25mm x 10m ¥500
スポンジタイヤとホイールの接着に最適な両面テープ。
ホイールを再使用することができるので経済的です。

NEW TIRE CONE

タイヤをスムーズにはめる事が可能!!
作業効率大幅UP!!

SK-39 ¥560

タイヤ接着コーン
タイヤをホイールへスムーズには
める事が可能になります。硬度の
高いタイヤをはめる時に最適です。
脱着ホールにより接着後にタイヤ
からコーンを取り外ししやすいのが
特徴です。



タイヤの整形

タイヤの整形には専用の
タイヤセッターとセッターハブが必要です。
M300用セッターハブは、タイヤセッターに応
じて当社より2種類発売されています。
#KM97は、HUDYにベストマッチですが各
社 8シャフトにも取り付け可能です。
このハブはシャフトへの取り付け方法がクラン
プ式になっており精度も抜群です。
尚、セッターのご使用方法は、それぞれの取扱
説明書をご覧ください。

Finishing tire PREP
Wheel adapters for M300RSW are
available.
Wheel adapters are available for all popular
tire truers.
Especially #KM97 wheel adapter use a
special snap-on system, which makes the
assembly perfectly true.
It is available for all 8 shaft tire truers.
Read the instructions of tire truers before
attempting to file your tires.

Tips! タイヤのセッティング

1/12レーシングなどで使用するスポンジタイヤ
には、さまざまなセッティング方法があります。その
1つにタイヤ径でのセッティングがあります。一
般的には、タイヤ径を大きくすると、グリップが上
ります。しかし、大きすぎると、タイヤの「ヨレ」
が生じ、ドライブが難しくなります。小さくすると、
タイヤのヨレが少なく、「カッチリ」した操縦性を
得ることができますが、あまり小さすぎるとグリップ
力が低下してしまいます。
また、グリップ材の使用で、よりグリップを稼ぎ出し、
ハイスピード走行を楽しむことができます。基本
的には、フロントタイヤには内側半分はグリップ
材を塗布し、リヤタイヤには、全面に塗布します。
グリップ材にもよりますが、塗布して30分くらい
でタコ等でグリップ材をふき取り、走行します。

Setting for Tire
After the tire traction formula has soaked
into the tire and let air dry.
Wipe with a dry rag right before running on
the track.
Keeps tire moist and sticky so the traction
lasts longer.

16

-  ×1
M3×8mm サラビス
F/H screw
-  ×2
M3×8mm ナベビス
B/H screw
-  ×2
M3×8mm キャップビス
Cap screw

16 モーター・タイヤ・メカの取付 Install Motor, Tire, Speed Controller and Receiver

 瞬間接着剤で接着してください。
It pastes up with instant cement

受信器
Receiver

トランスポンダ
搭載位置
Transponder

-  ×4
3×8mm ベアリング
Ball Bearing

-  ×2
M3ロックナット
Lock Nut

-  ×2
ホイールナット
Wheel Nut

サーボ
Servo

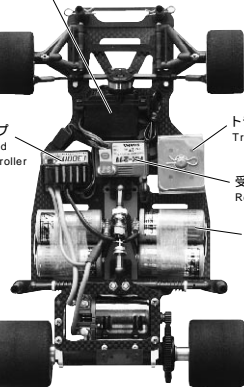

アンテナキャップ
Antenna cap
(#RS-47)

アンテナ
Antenna

アンテナベース
Antenna base
(#RS-47 or #RS-47a)

カーボンアンテナ
Graphite Antenna
(#RS-47)

ボディマウント
Body Mount
(#RX-32)

キャッチピン
Catch Pin
(#RX-45)

ホイールナット
Wheel Nut
(#RSR-21)

両面テープ
Double-sided Tape

3×8mmベアリング
Ball Bearing
(#RSZ-27)

M3×8mmサラビス
F/H Screw

M3ロックナット
Lock nut
(#RSR-21)

瞬間接着剤で接着してください。
It pastes up with instant cement

アンテナキャップ
Antenna cap
(#RS-47)

アンテナ
Antenna

アンテナベース
Antenna base
(#RS-47 or #RS-47a)

カーボンアンテナ
Graphite Antenna
(#RS-47)

ボディマウント
Body Mount
(#RX-32)

キャッチピン
Catch Pin
(#RX-45)

ホイールナット
Wheel Nut
(#RSR-21)

両面テープ
Double-sided Tape

3×8mmベアリング
Ball Bearing
(#RSZ-27)

M3×8mmサラビス
F/H Screw

M3ロックナット
Lock nut
(#RSR-21)

キャッチピン
Catch Pin
(RX-45)

キャッチピンは取り付けるボディの高さによって穴を選んでください。
In order to get the correct body height, you will choose the holes of body mount properly.

瞬間接着剤で接着してください。
It pastes up with instant cement

アンテナキャップ
Antenna cap
(#RS-47)

アンテナ
Antenna

アンテナベース
Antenna base
(#RS-47 or #RS-47a)

カーボンアンテナ
Graphite Antenna
(#RS-47)

ボディマウント
Body Mount
(#RX-32)

キャッチピン
Catch Pin
(#RX-45)

ホイールナット
Wheel Nut
(#RSR-21)

両面テープ
Double-sided Tape

3×8mmベアリング
Ball Bearing
(#RSZ-27)

M3×8mmサラビス
F/H Screw

M3ロックナット
Lock nut
(#RSR-21)

瞬間接着剤で接着してください。
It pastes up with instant cement

アンテナキャップ
Antenna cap
(#RS-47)

アンテナ
Antenna

アンテナベース
Antenna base
(#RS-47 or #RS-47a)

カーボンアンテナ
Graphite Antenna
(#RS-47)

ボディマウント
Body Mount
(#RX-32)

キャッチピン
Catch Pin
(#RX-45)

ホイールナット
Wheel Nut
(#RSR-21)

両面テープ
Double-sided Tape

3×8mmベアリング
Ball Bearing
(#RSZ-27)

M3×8mmサラビス
F/H Screw

M3ロックナット
Lock nut
(#RSR-21)

瞬間接着剤で接着してください。
It pastes up with instant cement

アンテナキャップ
Antenna cap
(#RS-47)

アンテナ
Antenna

アンテナベース
Antenna base
(#RS-47 or #RS-47a)

カーボンアンテナ
Graphite Antenna
(#RS-47)

ボディマウント
Body Mount
(#RX-32)

キャッチピン
Catch Pin
(#RX-45)

ホイールナット
Wheel Nut
(#RSR-21)

両面テープ
Double-sided Tape

3×8mmベアリング
Ball Bearing
(#RSZ-27)

M3×8mmサラビス
F/H Screw

M3ロックナット
Lock nut
(#RSR-21)

瞬間接着剤で接着してください。
It pastes up with instant cement

アンテナキャップ
Antenna cap
(#RS-47)

アンテナ
Antenna

アンテナベース
Antenna base
(#RS-47 or #RS-47a)

カーボンアンテナ
Graphite Antenna
(#RS-47)

ボディマウント
Body Mount
(#RX-32)

キャッチピン
Catch Pin
(#RX-45)

ホイールナット
Wheel Nut
(#RSR-21)

両面テープ
Double-sided Tape

3×8mmベアリング
Ball Bearing
(#RSZ-27)

M3×8mmサラビス
F/H Screw

M3ロックナット
Lock nut
(#RSR-21)

瞬間接着剤で接着してください。
It pastes up with instant cement

アンテナキャップ
Antenna cap
(#RS-47)

アンテナ
Antenna

アンテナベース
Antenna base
(#RS-47 or #RS-47a)

カーボンアンテナ
Graphite Antenna
(#RS-47)

ボディマウント
Body Mount
(#RX-32)

キャッチピン
Catch Pin
(#RX-45)

ホイールナット
Wheel Nut
(#RSR-21)

両面テープ
Double-sided Tape

3×8mmベアリング
Ball Bearing
(#RSZ-27)

M3×8mmサラビス
F/H Screw

M3ロックナット
Lock nut
(#RSR-21)

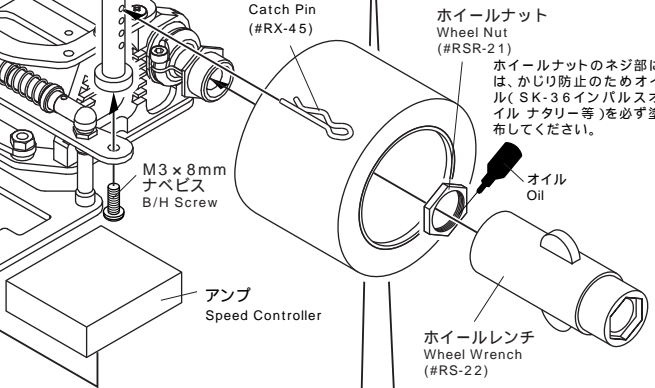
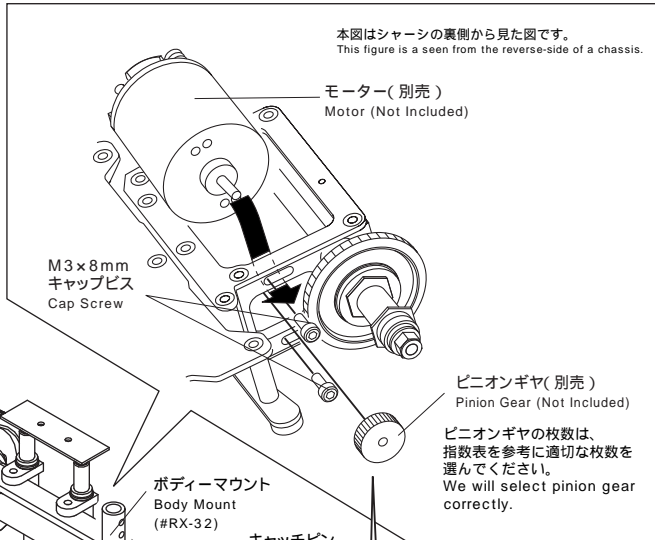

Tips! バックラッシュの調整
ピニオンギヤとスパーギヤの“噛み合わせ”は
適切に調整しなければいけません。きつすぎると
車の加速やバッテリーの“持ち”が悪くなり、
緩すぎるとスパーギヤの破損につながります。
ピニオンギヤとスパーギヤの隙間は全周にわた
り“レポート用紙一枚分”の隙間が適切です。

Set the gear mesh
A correctly set gear mesh is very important to
a car's speed and run time.
The gear mesh should be set so they are
as close as possible without touching.
You should check the gear mesh all around
the spur gear.
You want to end up with a paper-thin
clearance between the two gears.

Tips! ツイックスクリュー(3×5イモビス)の調節
メインシャーシに丁度当たるまで2本の“ツイックスクリュー”を等しく
ねじ込みます(しめすぎに注意してください)。この時Tバーがメイン
シャーシに対して平行であるかどうか確認してください。もし平行で
なく少しでもねじれていれば、“ツイックスクリュー”の片方はゆるめ、
もう片方はしめてTバーがメインシャーシと平行になるまで
何度も調整してください。

Tighten "Tweak" screws only until they just touch the
chassis.
They should also be screwed in evenly, so that when
you're done, the T-bar is parallel to the chassis, and it's
not twisted in relation to the chassis.

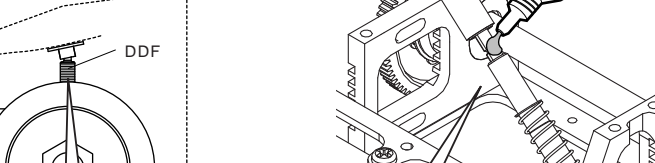
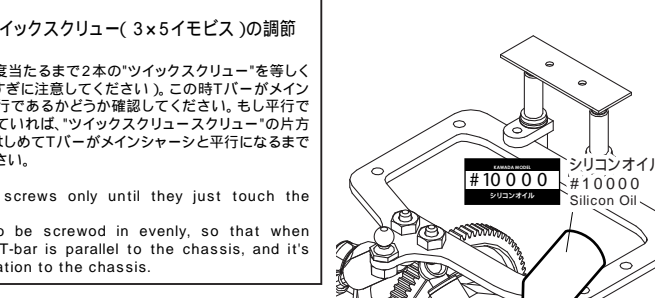

Tips! スプリングアジャスターの調節
スプリングアジャスターを回してリヤの車高を調節します。
この時 4.3ジョイントボールとダンパースタンドが一直線に
並ぶように調節してください。

You need to adjust the tension on the spring to
get the correct ride height on the car.

Tips! DDFの調節
DDFが軽くボディに当たるようにDDFの高さを調節してくだ
さい。リヤボディマウントのキャッチピンは、ボディには触れ
ず隙間があく穴を選択してください。

Adjust the height of DDF to touch the body.

Tips! ローリングダンパーへの注油
走行前に必ずアッパーブレースを外し、ローリング
ダンパーへ付属のシリコンオイルを注してください。
バッテリーパック走行毎に注油してください。

Apply silicon oil to the rolling shocks
each time.



指数表

1/12レーシングではセッティングでリヤタイヤ径を調節する為、ビニオンギヤとスパークギヤの枚数を決定する際、一般的な減速比ではなく、「指数」という言葉を使います。
ここでいう指数とはビニオンギヤが1回転した時に、リヤタイヤが回転する、すなわち車が進む距離(mm)を示します。
減速比とは反対に、指数が大きくなればなるほど最高重視になり、小さくなれば立ち上がり重視の特性になります。
まず最初は、35を基準にはじめてください。

100T		リヤタイヤ径 The Diameter of Rear Tire																															
スパークギヤ Spur Gear		40.0	40.5	41.0	41.5	42.0	42.5	43.0	43.5	44.0	44.5	45.0	45.5	46.0	46.5	47.0	47.5	48.0	48.5	49.0	49.5	50.0	50.5	51.0	51.5	52.0	52.5	53.0	53.5	54.0			
ビニオンギヤ Pinion Gear	21T	26.4	26.7	27.0	27.4	27.7	28.0	28.4	28.7	29.0	29.3	29.7	30.0	30.3	30.7	31.0	31.3	31.7	32.0	32.3	32.6	33.0	33.3	33.6	34.0	34.3	34.6	34.9	35.3	35.6			
	22T	27.6	28.0	28.3	28.7	29.0	29.4	29.7	30.0	30.4	30.7	31.1	31.4	31.8	32.1	32.5	32.8	33.2	33.5	33.8	34.2	34.5	34.9	35.2	35.6	35.9	36.3	36.6	37.0	37.3			
	23T	28.9	29.2	29.6	30.0	30.3	30.7	31.1	31.4	31.8	32.1	32.5	32.9	33.2	33.6	33.9	34.3	34.7	35.0	35.4	35.7	36.1	36.5	36.8	37.2	37.6	37.9	38.3	38.6	39.0			
	24T	30.1	30.5	30.9	31.3	31.7	32.0	32.4	32.8	33.2	33.5	33.9	34.3	34.7	35.0	35.4	35.8	36.2	36.5	36.9	37.3	37.7	38.1	38.4	38.8	39.2	39.6	39.9	40.3	40.7			
	25T	31.4	31.8	32.2	32.6	33.0	33.4	33.8	34.1	34.5	34.9	35.3	35.7	36.1	36.5	36.9	37.3	37.7	38.1	38.5	38.9	39.3	39.6	40.0	40.4	40.8	41.2	41.6	42.0	42.4			
	26T	32.7	33.1	33.5	33.9	34.3	34.7	35.1	35.5	35.9	36.3	36.7	37.1	37.6	38.0	38.4	38.8	39.2	39.6	40.0	40.4	40.8	41.2	41.6	42.0	42.4	42.8	43.2	43.6	44.1			
	27T	33.9	34.3	34.8	35.2	35.6	36.0	36.5	36.9	37.3	37.7	38.2	38.6	39.0	39.4	39.8	40.3	40.7	41.1	41.5	42.0	42.4	42.8	43.2	43.7	44.1	44.5	44.9	45.4	45.8			
	28T	35.2	35.6	36.0	36.5	36.9	37.4	37.8	38.2	38.7	39.1	39.6	40.0	40.4	40.9	41.3	41.8	42.2	42.6	43.1	43.5	44.0	44.4	44.8	45.3	45.7	46.2	46.6	47.0	47.5			
	29T	36.4	36.9	37.3	37.8	38.2	38.7	39.2	39.6	40.1	40.5	41.0	41.4	41.9	42.3	42.8	43.3	43.7	44.2	44.6	45.1	45.5	46.0	46.4	46.9	47.4	47.8	48.3	48.7	49.2			
	30T	37.7	38.2	38.6	39.1	39.6	40.0	40.5	41.0	41.4	41.9	42.4	42.9	43.3	43.8	44.3	44.7	45.2	45.7	46.2	46.6	47.1	47.6	48.0	48.5	49.0	49.5	50.0	50.4	50.9			

98T		リヤタイヤ径 The Diameter of Rear Tire																															
スパークギヤ Spur Gear		40.0	40.5	41.0	41.5	42.0	42.5	43.0	43.5	44.0	44.5	45.0	45.5	46.0	46.5	47.0	47.5	48.0	48.5	49.0	49.5	50.0	50.5	51.0	51.5	52.0	52.5	53.0	53.5	54.0			
ビニオンギヤ Pinion Gear	21T	26.9	27.3	27.6	27.9	28.3	28.6	28.9	29.3	29.6	29.9	30.3	30.6	31.0	31.3	31.6	32.0	32.3	32.6	33.0	33.3	33.6	34.0	34.3	34.7	35.0	35.3	35.7	36.0	36.3			
	22T	28.2	28.5	28.9	29.3	29.6	30.0	30.3	30.7	31.0	31.4	31.7	32.1	32.4	32.8	33.1	33.5	33.8	34.2	34.5	34.9	35.2	35.6	35.9	36.3	36.7	37.0	37.4	37.7	38.1			
	23T	29.5	29.8	30.2	30.6	31.0	31.3	31.7	32.1	32.4	32.8	33.2	33.5	33.9	34.3	34.6	35.0	35.4	35.7	36.1	36.5	36.8	37.2	37.6	38.0	38.3	38.7	39.1	39.4	39.8			
	24T	30.8	31.1	31.5	31.9	32.3	32.7	33.1	33.5	33.8	34.2	34.6	35.0	35.4	35.8	36.1	36.5	36.9	37.3	37.7	38.1	38.4	38.8	39.2	39.6	40.0	40.4	40.8	41.1	41.5			
	25T	32.0	32.4	32.8	33.2	33.6	34.0	34.4	34.8	35.2	35.6	36.0	36.4	36.8	37.2	37.6	38.0	38.4	38.8	39.3	39.7	40.1	40.5	40.9	41.3	41.7	42.1	42.5	42.9	43.3			
	26T	33.3	33.7	34.2	34.6	35.0	35.4	35.8	36.2	36.7	37.1	37.5	37.9	38.3	38.7	39.2	39.6	40.0	40.4	40.8	41.2	41.7	42.1	42.5	42.9	43.3	43.7	44.2	44.6	45.0			
	27T	34.6	35.0	35.5	35.9	36.3	36.8	37.2	37.6	38.1	38.5	38.9	39.4	39.8	40.2	40.7	41.1	41.5	42.0	42.4	42.8	43.3	43.7	44.1	44.6	45.0	45.4	45.9	46.3	46.7			
	28T	35.9	36.3	36.8	37.2	37.7	38.1	38.6	39.0	39.5	39.9	40.4	40.8	41.3	41.7	42.2	42.6	43.1	43.5	44.0	44.4	44.9	45.3	45.8	46.2	46.7	47.1	47.5	48.0	48.4			
	29T	37.2	37.6	38.1	38.6	39.0	39.5	40.0	40.4	40.9	41.3	41.8	42.3	42.7	43.2	43.7	44.1	44.6	45.1	45.5	46.0	46.5	46.9	47.4	47.9	48.3	48.8	49.2	49.7	50.2			
	30T	38.4	38.9	39.4	39.9	40.4	40.9	41.3	41.8	42.3	42.8	43.3	43.7	44.2	44.7	45.2	45.7	46.1	46.6	47.1	47.6	48.1	48.5	49.0	49.5	50.0	50.5	50.9	51.4	51.9			

96T		リヤタイヤ径 The Diameter of Rear Tire																															
スパークギヤ Spur Gear		40.0	40.5	41.0	41.5	42.0	42.5	43.0	43.5	44.0	44.5	45.0	45.5	46.0	46.5	47.0	47.5	48.0	48.5	49.0	49.5	50.0	50.5	51.0	51.5	52.0	52.5	53.0	53.5	54.0			
ビニオンギヤ Pinion Gear	21T	27.5	27.8	28.2	28.5	28.8	29.2	29.5	29.9	30.2	30.6	30.9	31.3	31.6	31.9	32.3	32.6	33.0	33.3	33.7	34.0	34.3	34.7	35.0	35.4	35.7	36.1	36.4	36.7	37.1			
	22T	28.8	29.1	29.5	29.9	30.2	30.6	30.9	31.3	31.7	32.0	32.4	32.7	33.1	33.5	33.8	34.2	34.5	34.9	35.3	35.6	36.0	36.3	36.7	37.1	37.4	37.8	38.1	38.5	38.9			
	23T	30.1	30.5	30.8	31.2	31.6	32.0	32.3	32.7	33.1	33.5	33.9	34.2	34.6	35.0	35.4	35.7	36.1	36.5	36.9	37.3	37.7	38.1	38.5	38.9	39.3	39.7	40.0	40.4	40.8			
	24T	31.4	31.8	32.2	32.6	33.0	33.4	33.8	34.1	34.5	34.9	35.3	35.7	36.1	36.5	36.9	37.3	37.7	38.1	38.5	38.9	39.3	39.6	40.0	40.4	40.8	41.2	41.6	42.0	42.4			
	25T	32.7	33.1	33.5	33.9	34.3	34.8	35.2	35.6	36.0	36.4	36.8	37.2	37.6	38.0	38.4	38.8	39.3	39.7	40.1	40.5	40.9	41.3	41.7	42.1	42.5	42.9	43.3	43.7	44.2			
	26T	34.0	34.4	34.9	35.3	35.7	36.1	36.6	37.0	37.4	37.8	38.3	38.7	39.1	39.5	40.0	40.4	40.8	41.2	41.7	42.1	42.5	42.9	43.4	43.8	44.2	44.6	45.1	45.5	45.9			
	27T	35.3	35.8	36.2	36.6	37.1	37.5	38.0	38.4	38.9	39.3	39.7	40.2	40.6	41.1	41.5	41.9	42.4	42.8	43.3	43.7	44.2	44.6	45.0	45.5	45.9	46.4	46.8	47.2	47.7			
	28T	36.6	37.1	37.5	38.0	38.5	38.9	39.4	39.8	40.3	40.8	41.2	41.7	42.1	42.6	43.0	43.5	44.0	44.4	44.9	45.3	45.8	46.2	46.7	47.2	47.6	48.1	48.5	49.0	49.5			
	29T	37.9	38.4	38.9	39.4	39.8	40.3	40.8	41.3	41.7	42.2	42.7	43.2	43.6	44.1	44.6	45.1	45.5	46.0	46.5	47.0	47.4	47.9	48.4	48.8	49.3	49.8	50.3	50.7	51.2			
	30T	39.3	39.7	40.2	40.7	41.2	41.7	42.2	42.7	43.2	43.7	44.2	44.6	45.1	45.6	46.1	46.6	47.1	47.6	48.1	48.6	49.1	49.6	50.0	50.5	51.0	51.5	52.0	52.5	53.0			

94T		リヤタイヤ径 The Diameter of Rear Tire																															
スパークギヤ Spur Gear		40.0	40.5	41.0	41.5	42.0	42.5	43.0	43.5	44.0	44.5	45.0	45.5	46.0	46.5	47.0	47.5	48.0	48.5	49.0	49.5	50.0	50.5	51.0	51.5	52.0	52.5	53.0	53.5	54.0			
ビニオンギヤ Pinion Gear	21T	27.5	27.8	28.2	28.5	28.8	29.2	30.2	30.5	30.9	31.2	31.6	31.9	32.3	32.6	33.0	33.3	33.7	34.0	34.4	34.7	35.1	35.4	35.8	36.1	36.5	36.8	37.2	37.5	37.9			
	22T	28.8	29.1	29.5	29.9	30.2	30.6	31.6	32.0	32.3	32.7	33.1	33.4	33.8	34.2	34.5	34.9	35.3	35.6	36.0	36.4	36.7	37.1	37.5	37.8	38.2	38.6	38.9	39.3	39.7			
	23T	30.1	30.5	30.8	31.2	31.6	32.0	33.0	33.4	33.8	34.2	34.6	35.0	35.3	35.7	36.1	36.5	36.9	37.3	37.7	38.1	38.5	38.9	39.3	39.7	40.1	40.5	40.9	41.3	41.7			
	24T	31.4	31.8	32.2	32.6	33.0	33.4	34.5	34.9	35.3	35.7	36.1	36.5	36.9	37.3	37.7	38.1	38.5	38.9	39.3	39.7	40.1	40.5	40.9	41.3	41.7	42.1	42.5	42.9	43.3			
	25T	32.7	33.1	33.5	33.9	34.3	34.8	35.9	36.3	36.7	37.2	37.6	38.0	38.4	38.8	39.3	39.7	40.1	40.5	40.9	41.3	41.8	42.2	42.6	43.0	43.4	43.8	44.3	44.7	45.1			
	26T	34.0	34.4	34.9	35.3	35.7	36.1	37.3	37.8	38.2	38.6	39.1	39.5	40.0	40.4	40.8	41.3	41.7	42.1	42.6	43.0	43.4	43.9	44.3	44.7	45.2	45.6	46.0	46.5	46.9			
	27T	35.3	35.8	36.2	36.6	37.1	37.5	38.8	39.2	39.7	40.1	40.6	41.0	41.5	41.9	42.4	42.8	43.3	43.7	44.2	44.6	45.1	45.5	46.0	46.4	46.9	47.4	47.8	48.3	48.7			
	28T	36.6	37.1	37.5	38.0	38.5	38.9	40.2	40.7	41.2	41.6	42.1	42.6	43.0	43.5	44.0	44.4	44.9	45.4	45.8	46.3	46.8	47.2	47.7	48.2	48.6	49.1	49.6	50.0	50.5			
	29T	37.9	38.4	38.9	39.4	39.8	40.3	41.7	42.1	42.6	43.1	43.6	44.1	44.6	45.0	45.5	46.0																

パーツリスト PARTS LIST

品番 PARTS No.	品名	DESCRIPTION	定価 PRICE	送料 POSTAGE JAPAN ONLY
スペアパーツ SPARE PARTS				
RSW-1	M300RSWメインシャーシ t=2.1mm	MAIN CHASSIS for M300RSW	¥7,000	¥0
RSR-2	M300RSW Tバー t=1.8mm 1.8t FRP	T-BAR t=1.8 for M300RSW	¥800	¥120
RSR-3	M300RSW ロアブレース	LOWER BRACE	¥1,600	¥120
RSX-4	アッパーブレース LTD2用	UPPER BRACE for LTD2	¥1,800	¥120
RSR-5	ダンパーブレース	DAMPER BRACE	¥1,000	¥120
RSX-6	モーターマウント ライト LTD2用	MOTOR MOUNT RIGHT for LTD2	¥3,200	¥120
RSX-7	モーターマウント レフト LTD2用	MOTOR MOUNT LEFT for LTD2	¥3,000	¥120
RSR-8	M300RSW ピボットブリッジ	PIVOT BRIDGE	¥600	¥120
RSR-10	フロントパーツ B ボールシート&フリクションプレート	PLASTIC PARTS 'B'	¥1,000	¥120
RSZ-12	フロントシャフトセット	FRONT SHAFT SET	¥500	¥120
RSR-13	リヤボールピボットセット	REAR PIVOT BALL SET	¥700	¥120
RSR-14	M300RSW ダンパーシャフトセット	DAMPER SHAFT SET	¥700	¥120
RSW-16	テフロン・軽量オイルダンパーセット	OIL SHOCK TEFLON COAT	¥2,000	¥120
RS-16b	オイルダンパー・メンテナンスキット	OIL SHOCK MAINTENANCE KIT	¥500	¥120
KM-17	サススプリング 0.5	FRONT SUSPENSION SPRING Dia.0.5	¥300	¥120
RSZ-18	カボンリヤシャフト	REAR AXLE SHAFT	¥2,400	¥120
RSZ-19	リヤハブセット	REAR-HUB ASSY	¥1,600	¥120
RSW-19a	大径リヤハブ用ブラバツ	BIG DIFF. PLASTIC HUB	¥700	¥120
RS-20	6.35F ボールベアリング:2個入	Dia.6.35F BALL BEARING : 2 pcs.	¥1,000	¥120
RS-200	1/12リヤアッセンブリセット	REAR ASSEMBLY SET	¥4,980	¥0
RSR-21	ホイールナットセット	WHEEL NUT SET (F&R)	¥250	¥120
RS-22	M300 ホイールレンチ	WHEEL WRENCH	¥320	¥120
RSZ-27	3x8 ボールベアリング:2個入	Dia.3-8 BALL BEARING : 2pcs.	¥600	¥120
RS-29	M300 ターンバックルリンクageセット	TURN BUCKLE TIE ROD SET	¥650	¥120
RSW-30	大径デフリング	BIG DIFF. RING	¥500	¥120
RSZ-32	6x10ボールベアリング:2個入	Dia.6-10 BALL BEARING : 2sets	¥600	¥120
RS-37	デフ調整用皿バネ	DIFF. ADJUSTMENT CORN SPRING	¥200	¥120
RSR-39	ビスセット	SCREW SET	¥800	¥140
RSR-40	ロアサアーム	LOWER SUSPENSION ARM	¥1,000	¥120
RSR-41	アッパーアームマウント	UPPER ARM MOUNT	¥800	¥120
RSR-42	アッパーアーム&ワッシャー	UPPER ARM & CASTER SHIM	¥800	¥120
RS-42C	カーボンアッパーアーム	GRAPHITE UPPER ARM	¥700	¥120
RS-43	ヒンジピン&ターンバックル	HINGE PIN & TURN BUCKLE	¥500	¥120
RS-44	フロントサスポール	PIVOT BALL for SUSPENSION ARM	¥500	¥120
RS-45C	カーボンナックルアーム	GRAPHITE STEERING KNUCKLE	¥500	¥120
RS-46	サーボマウント	SERVO MOUNT	¥700	¥120
RS-47	カーボンアンテナ	GRAPHITE ANTENNA	¥1,600	¥120
RS-47a	アンテナベース	ANTENNA MOUNT BASE : 2pcs.	¥300	¥120
RS-48	キングピンシム	KING PIN SHIM	¥200	¥120
RSR-70	アジャスターセット	ADJUSTER SET	¥400	¥120
RSR-71a	M300RSW スペーサーセット	SPACER for M300RSW	¥200	¥120
JB-415	M4x15 70-75ジュラルミン皿ビス	M4-15 70-75 FLAT HEAD SCREW	¥400	¥120
AJ-5810	ロッド・アジャスター 5.8 L=10:10個	ROD ADJUSTER Dia.5.8 L=10 : 10pcs.	¥400	¥120
RX-32	ボディマウント	BODY MOUNT : 2pcs.	¥300	¥120
RX-45	キャッチピン	CATCH PIN : 10 pcs.	¥100	¥120
AJ-4801N	ジョイントボール 座付 4.8:4個入	HARD DURALUMIN JOINT BALL Dia.4.8/3mm : 4pcs.	¥450	¥120
AJ-4800	ジョイントボール 4.8:5個入	JOINT BALL Dia.4.8/2.0mm : 5pcs.	¥400	¥120
AJ-4301N	ジョイントボール 座付 4.3:4個入	HARD DURALUMIN JOINT BALL Dia.4.3/3mm : 4pcs.	¥450	¥120
AJ-4302	ジョイントボール z座付ハイマウント 4.3:4個入	JOINT BALL Dia.4.3 HIGH MOUNT : 4pcs.	¥400	¥120
R23T-32	M2.3 L=32 ターンバックル:4個入	TURN BUCKLE ROD Dia.2.3mm L=32 : 4pcs.	¥300	¥120
SK-2	デフボール ø3.175x12	DIFF. BALL Dia.3.175 : 12pcs.	¥200	¥120
RS-71	シャーシプロテクター	MAIN CHASSIS PROTECTOR for M300	¥500	¥120
RS-72	ナチュラルストラットバー	NATURAL STRUT BAR for M300	¥400	¥120
RS-74	SPアッパーアームシャフト	SP APPER-ARM SHAFT for M300	¥400	¥120
RS-78	クランプ式リヤハブ	CLAMP REAR HUB L	¥1,200	¥120
RSX-77	ローリングダンパーセット	ROLLING SHOCK SET	¥1,200	¥120
RSX-79	ダイレクトダウンフォースマウント	DIRECT DOWNFORCE MOUNT SET	¥600	¥120
B-29S	ダイレクトサーボセイバー	DIRECT SERVO SAVER	¥700	¥140

オプションパーツ OPTION PARTS

RSR-2S	M300RSW Tバー 1.6t FRP	T-BAR SOFT t=1.6	¥800	¥120
RSX-16C	ダンパー・スプリングセット(S・M・H)	SETTING SPRING SET for REAR SHOCK(S・M・H)	¥500	¥120
KM-17SS	サススプリング SS 0.4	FRONT SUSPENSION SPRING Dia.0.40	¥300	¥120
KM-17S	サススプリング S 0.45	FRONT SUSPENSION SPRING Dia.0.45	¥300	¥120
KM-17H	サススプリング H 0.55	FRONT SUSPENSION SPRING Dia.0.55	¥300	¥120
RS-143	ヒンジピン&軽量ターンバックル	HINGE PIN & LIGHT WEIGHT TURN BUCKLE	¥600	¥120
RS-70	ウレタンバンパー	URETHANE FOAMED BUMPER for M300	¥500	¥120
RS-76	テフロンコートキングピン	TEFLON COAT KING PIN	¥400	¥120
RSR-3H	ジュラ ロアブレース 7075	LOWER BRACE 7075 DURA	¥3,000	¥120

品番 PARTS No.	品名	DESCRIPTION	定価 PRICE	送料 POSTAGE JAPAN ONLY
フロントタイヤ(3セット6個入) FRPNT TIRE : 3SET for 1/12				
RS-50S	ラバー(ロングライフ)35度	L-RUBBER (LONG LIFE)	¥1,000	¥140
RS-50WS	ラバー・ワイド(ロングライフ)35度	L-RUBBER WIDE (LONG LIFE)	¥1,200	¥140
RS-250S	ラバー・ハード40度	L-RUBBER HARD	¥1,000	¥140
RS-250WS	ラバー・ハード・ワイド40度	L-RUBBER HARD WIDE	¥1,200	¥140
RS-450	ラバー・スーパーハード45度	L-RUBBER SUPER HARD	¥1,800	¥140

リヤタイヤ(3セット6個入) REAR TIRE : 3SET for 1/12

RS-51S	ハラバー(ハイグリップ)25度	H-RUBBER (HIGH GRIP)	¥1,200	¥200
RS-151S	ハラバー・ワイド(ロングライフ)25度	L-RUBBER WIDE (LONG LIFE)	¥1,800	¥200
RS-251S	ハラバー・ハード(ハイグリップ)30度	H-RUBBER HARD (HIGH GRIP)	¥1,200	¥200
RS-451	ハラバー・ハード・ワイド30度	L-RUBBER HARD WIDE	¥2,400	¥200
RS-551	ハラバー・スーパーハード・ワイド35度	L-RUBBER SUPER HARD WIDE	¥2,400	¥200

ホイール(3セット6個入) WHEEL 3 PAIR

RSZ-25S	フロントホイール(蛍光イエロー)	FRONT WHEEL SET 3PAIR in FLASH YELLOW	¥800	¥140
RSZ-126S	フロントホイール(ホワイト)	FRONT WHEEL SET 3PAIR in WHITE	¥800	¥140
RSZ-226S	フロントホイール(ブラック)	FRONT WHEEL SET 3PAIR in BLACK	¥800	¥140
RSZ-226SH	フロントホイール(ブラック)スーパーハード	FRONT WHEEL SET 3PAIR in BLACK SH	¥800	¥140
RSZ-326S	フロントホイール(シルバー)	FRONT WHEEL SET 3PAIR in SILVER	¥800	¥140
RSZ-26S	リヤホイール(蛍光イエロー)	REAR WHEEL SET 3PAIR in FLASH YELLOW	¥800	¥160
RSZ-126S	リヤホイール(ホワイト)	REAR WHEEL SET 3PAIR in WHITE	¥800	¥160
RSZ-226S	リヤホイール(ブラック)	REAR WHEEL SET 3PAIR in BLACK	¥800	¥160
RSZ-226SH	リヤホイール(ブラック)スーパーハード	REAR WHEEL SET 3PAIR in BLACK SH	¥800	¥160
RSZ-326S	リヤホイール(シルバー)	REAR WHEEL SET 3PAIR in SILVER	¥800	¥160

M300用接着整形済タイヤ FINISHED WHEEL

RS-80	接着整形済フロントラバー:2個入	L RUBBER FINISHED FRONT WHEEL: 2pcs.	¥1,000	¥140
RS-280	接着整形済フロントタイヤラバーハード:2個入	L RUBBER HARD FINISHED FRONT WHEEL : 2pcs.	¥1,000	¥140
RS-81	接着整形済リヤタイヤラバー:2個入	H RUBBER FINISHED REAR WHEEL : 2pcs.	¥1,200	¥140
RS-181	接着整形済リヤタイヤラバー:2個入	L RUBBER FINISHED REAR WHEEL : 2pcs.	¥1,200	¥140

グリップ剤 TRACTION FORMULA

TQ-1	タイトラクション TQ MAX	TQ MAX	¥1,800	¥270
TQ-4	タイトラクション TQ8+ 大瓶	TQ8+	¥2,700	¥270

M300用スパーギヤ(内径 10mm) SPUR GEAR FOR M300

S64-88R	スパータフスパーギヤ 64P 88T	SUPER TOUGH SPUR GRAR 64P 88T	¥400	¥120
S64-90R	スパータフスパーギヤ 64P 90T	SUPER TOUGH SPUR GRAR 64P 90T	¥400	¥120
S64-92R	スパータフスパーギヤ 64P 92T	SUPER TOUGH SPUR GRAR 64P 92T	¥400	¥120
S64-94R	スパータフスパーギヤ 64P 94T	SUPER TOUGH SPUR GRAR 64P 94T	¥400	¥120
S64-96R	スパータフスパーギヤ 64P 96T	SUPER TOUGH SPUR GRAR 64P 96T	¥400	¥120
S64-98R	スパータフスパーギヤ 64P 98T	SUPER TOUGH SPUR GRAR 64P 98T	¥400	¥120
S64-100R	スパータフスパーギヤ 64P 100T	SUPER TOUGH SPUR GRAR 64P 100T	¥400	¥120

ピニオンギヤ PINION GEAR

PNB-21	超硬ジュラピニオン 64P 21T	SUPER DURALUMIN PINION GEAR 64P 21T	¥600	¥120
PNB-22	超硬ジュラピニオン 64P 22T	SUPER DURALUMIN PINION GEAR 64P 22T	¥600	¥120
PNB-23	超硬ジュラピニオン 64P 23T	SUPER DURALUMIN PINION GEAR 64P 23T	¥600	¥120
PNB-24	超硬ジュラピニオン 64P 24T	SUPER DURALUMIN PINION GEAR 64P 24T	¥600	¥120
PNB-25	超硬ジュラピニオン 64P 25T	SUPER DURALUMIN PINION GEAR 64P 25T	¥600	¥120
PNB-26	超硬ジュラピニオン 64P 26T	SUPER DURALUMIN PINION GEAR 64P 26T	¥600	¥120
PNB-27	超硬ジュラピニオン 64P 27T	SUPER DURALUMIN PINION GEAR 64P 27T	¥600	¥120
PNB-28	超硬ジュラピニオン 64P 28T	SUPER DURALUMIN PINION GEAR 64P 28T	¥600	¥120
PNB-29	超硬ジュラピニオン 64P 29T	SUPER DURALUMIN PINION GEAR 64P 29T	¥600	¥120
PNB-30	超硬ジュラピニオン 64P 30T	SUPER DURALUMIN PINION GEAR 64P 30T	¥600	¥120

1/12用ボディー BODY

RS-60	KAWADA SP	KAWADA SP	¥1,500	¥270
RS-61	MB. C-291	MB. C-291	¥1,800	¥270
RS-621	K-961	K-961	¥900	¥270
RS-62L	K-961(軽量タイプ)	K-961 (LIGHT WEIGHT)	¥1,500	¥270
RS-63	K-021	K-021	¥1,250	¥270
RS-64	K-022	K-022	¥1,250	¥270
RS-65	K-023(軽量タイプ)	K-023 (LIGHT WEIGHT)	¥1,250	¥270

タイヤセッター&ハブ TIRE SETTER & HUB

TG 06	タイヤセッターG3 8シャフト	TYRE SETTER G3 8 shaft	¥15,200	¥0
KM 95	M300セッターハブ マックスモッド対応	SETTER HUB forMAX MOD	¥2,000	¥120
KM 97	M300セッターハブ HUDY対応	SETTER HUB forHUDY (8)	¥3,800	¥0

表示価格には消費税は含まれておりません。

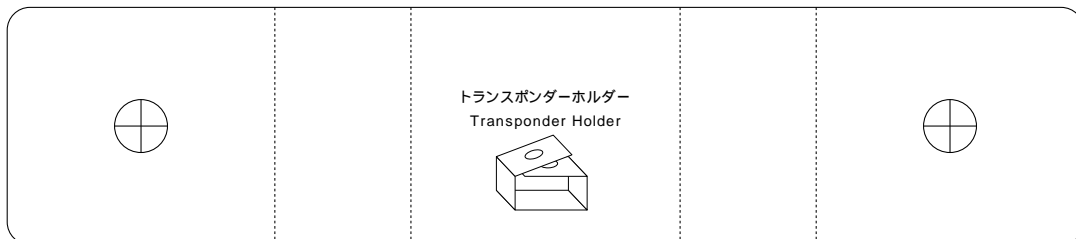

トランスポンダーホルダーの作成にはSK-22L ポリカ板(¥400)が最適です。



株式会社 川田模型
〒441-3147 愛知県豊橋市大岩町本郷6-2-2
TEL.0532-41-7771 FAX.0532-41-7772

KAWADA MODEL CO., LTD
62-2 Hongou Oiwa-Cho Toyohashi-City
Aichi, JAPAN

www.kawadamodel.co.jp