

KAWADA

CATALOG 2004

vol. 11

ラジコンはホビーであり、文化である。そして夢であり、憧れでありたい。
そんな夢にほんの少しだけ私達がお役に立てればと願っています。



1/10th scale TOURING CAR
SV-10 SIGMA □ 1-2
kit, spare parts, option parts

1/10th scale TOURING CAR
SV-10 ALCYON series □ 3
kit, spare parts, option parts

1/12th scale RACING CAR
M300RSW Limited 2 □ 4
kit, spare parts

1/12th scale RACING CAR
M300RSW & SX □ 5-6
kit, spare parts, option parts

1/24th scale R/C CAR
M-24 TRIPMATE □ 7-8
kit, spare parts, option parts

MOTORS □ 9
stock motor, modified motor, motor brush

SPUR & PINION GEAR □ 10
48pitch, 64pitch, 0.6module

WHEEL & TIRE □ 11
for 1/10 touring car, 1/12 racing car

BODIES □ 12
for 1/10 touring car, 1/12 racing car,
mini-chassis, tripmate

OIL SHOCK, BATTERY etc. □ 13
oil shock, battery, tire setter, power supply

ROD ADJUSTER etc. □ 14
rod adjuster, joint ball, tie rod, turn buckle rod,
lock nut, titanium screws, material carbon

BEAT X & ACCESSORIES □ 15-17

COMPETITION ELECTRONICS □ 18
TURBO 35 GFX, PIT BULL X3, TURBO MATCHER 4/35



究極のベルトドライブツーリングカー!!

SV-10 Sigma

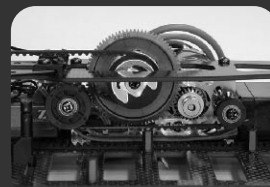

最大の特徴といえるワンベルト。一見複雑に見えるベルトの取り回しが、実にメンテナンス性に優れ、ロスの少ない軽い駆動を実現!!



頻繁に行なうスパーギヤの交換も実に簡単!! スパーギヤを固定しているセンタープーリーはビス1本で取り外し可能!! スパーギヤ固定のビスを入れても僅か3本のビスを取り外すだけでスパーギヤの交換が可能!!



幅広いロールポイント・スキッド・トー角の変更が可能なボールポイント・スプリング・スプリングを採用!! ロールポイント・スキッド角の変更はサスブロック下のスパーサーを量で調節可能!! 迅速なセッティングを実現!! 別売のトーンサスブロックセットが必要



ダンパーステーの取り付け穴を上下2箇所に設定。ロールセンター変更などによってダンパーストロークが確保できない場合でも対処可能。ダンパーステー取付のビス4本を取り外すだけでデフ・ワンウェイを取り外すことが可能!!



付属の専用部品でストレートバック・パラレルバッテリーの両方に対応。カーボンプレートの取り外しで簡単にバッテリー交換が可能です。バッテリー飛び出し防止のポストも装備し、バッテリーを確実にホルド。

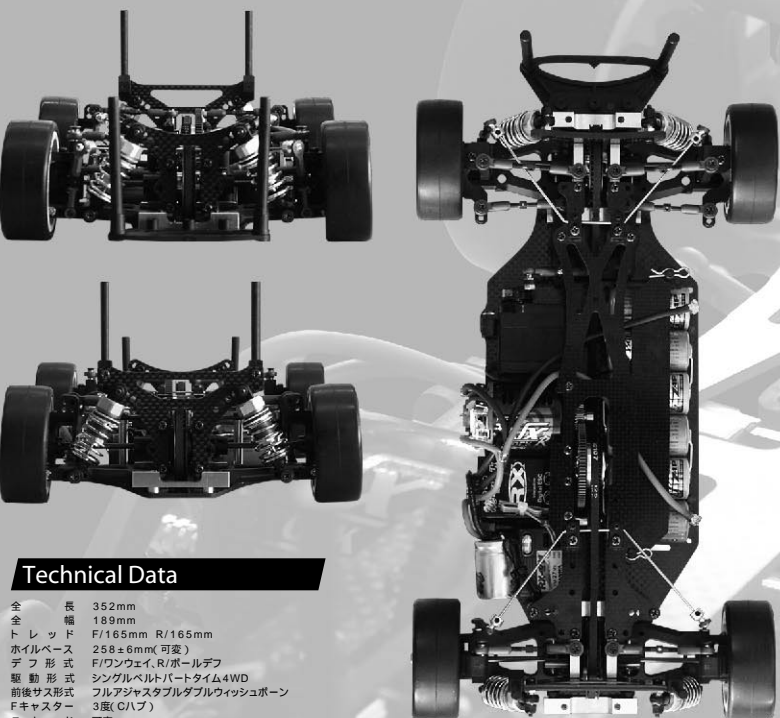

ダイレクトプル式センターシングルベルトによる高効率な駆動系
シンプルかつ高剛性なカーボンダブルデッキ採用
バッテリーを出来るだけセンターに寄せることによって左右の重量バランスの適正化
また前後・左右の重量バランスも徹底的に見直し、それぞれ50:50のバランスを実現
ロングアッパーアーム採用により、メカニカルグリップをアップ
前後のサスジオメトリーを同じにすることで、スムーズなコーナリング姿勢を獲得。
アッパーアーム取付変更により、ロールセンター変更可能
幅広いロールポイントと、トーン変更設定ができる、サスブロック支持タイプによるサスペンション
サスブロックはボールポイントタイプ、スキッド、リヤトー角等の変更にも無理なく対応
ダンパーステーを外すだけでデフ交換可能
ダンパーステーの取り付け穴の変更によりステアの高さを上下2段階に調整可能
ロールセンター変更などによってダンパーストロークが確保できない場合でも対処可能
前後スタビライザー標準装備、リヤトー角も標準で3度あり、レース等に即使用可能
ロック付ダブルサーボセイバー標準装備
リバウンド調整用のツイックスクリュー装備
CVユニバーサルハード標準装備
デルリンデフカップ標準装備
フロントワンウェイ標準装備
フルベアリング標準装備(全24ヶ)

Technical Data

全長	352mm
全幅	189mm
トレッド	F165mm R/165mm
赤いベース	2.8±0.6mm(可変)
デフ形式	F12mm/R12mm
駆動形式	シングルベルト・パートタイム4WD
前後サス形式	フルアジャスタブルダブルウィッシュボーン
Fキャスト	3度(C/H)
スキッド	可変
リヤトーイン	3度(オプションにより変更可能)
ギヤ比	3.1(4.18ツチ、スパー72、ビニオン40)~11.8(6.4ビッチ、スパー122、ビニオン18)
2次減速比	1.75(デフプーリー42T/センタープーリー24T)
シャーシ	カーボンダブルデッキタイプ
モーター	540タイプ(別売)
ステアリング	3分刻タイロッド
軸受部	フルボールベアリング
スタビライザー	前後標準装備

K1200 SV-10 SIGMA ¥44,800

製品には、RC装置・バッテリー・モーター・ビニオンギヤ・タイヤ・走行用ボディは、含まれておりません。

SPARE PARTS

SY-01 メインシャーシ MAIN CHASSIS for SIGMA ¥7,400	SY-02 アッパーデッキ UPPER DECK for SIGMA ¥2,200	SY-03 バッテリープレート BATTERY PLATE for SIGMA ¥1,200	SY-04 フロントダンパーステー FRONT SHOCK STAY for SIGMA ¥1,300	SY-05 リアダンパーステー REAR SHOCK STAY for SIGMA ¥1,500
SY-07 プラパーツ "B1"(ベアリングホルダー) PLASTIC PARTS "B1" (BEARING HOLDER) : 2pcs. ¥800	SY-08 プラパーツ "C3"(ササアーム&ナックル) PLASTIC PARTS "C3" (SUS. ARM & KNUCKLE) : 2pcs. ¥900	SY-09 プラパーツ "D2"(C/H)	SY-11 プラパーツ "F1"(ボディマウント&バンパー) PLASTIC PARTS "F1" (BODY MOUNT & BUMPER) : 2pcs. ¥900	SY-17 プラパーツ "N"(プーリー) PLASTIC PARTS "N" (PULLEY) : 2pcs. ¥800
SY-21b デルリンデフ用 ビス&スラストセット SCREW & THRUST SETS for DIFF. ¥620	SY-22 スパー&アイドルシャフトセット SPUR & IDLER SHAFT SETS ¥400	SY-22c E-CLIP Dia.1.0 : 10pcs. ¥100	SY-23a スシャフト "M" SUS. SHAFT "M" : 4pcs. ¥300	SY-23b スシャフト "S" SUS. SHAFT "S" : 4pcs. ¥200
SY-29 アルミポスト POST for UPPER DECK : 2pcs. ¥300	SY-31 ベルト 774mm BELT for SIGMA ¥700	SY-33 SIGMA用ビスセット SCREW SETS for SIGMA ¥1,000	SY-37 5x8mmベアリング Dia.5-8mm BEARING : 2pcs. ¥600	SY-40 バルクヘッド BULK HEAD for SIGMA ¥1,500
SY-46 サスブロック(-2) SUS. BLOCK -2deg. ¥850	SY-47 ホイールスペーサー WHEEL SPACER t=1.0mm : 10 pcs. ¥300	SY-50a CVユニバハウジングセット ONE-WAY HOUSING SETS L&R ¥2,400	SV-25 フランジパイプ:4個入 FLANGE PIPE : 4pcs. ¥300	SV-34 5x10mmベアリング:6個入 Dia.5-10mm BEARING : 6pcs. ¥1,400
SVS-20 CVユニバーサルジョイント スチール CV UNIVERSAL JOINT : HARD STEEL ¥2,900	SVS-20a CVユニバ用ドッグボーン スチール CV UNIVERSAL JOINT : HARD STEEL ¥900	SVS-20b CVユニバ用アクスルシャフト AXLE SHAFT for CV UNIVERSAL ¥500	SVS-20c CVユニバ用ジョイントピンセット JOINT PIN SET for CV UNIVERSAL ¥200	SX-150b 大容量フロントワンウェイカップ 6:2個入 HIGH CAPACITY FRONT ONE-WAY CUP Dia.6 : 2pcs. ¥1,300
DN-100A SPダンパー-SS SP OIL SHOCK : 2pcs. ¥2,400	RSZ-30 デフリング:2個入 DIFF. RING : 2pcs. ¥400	RX-45 キャッチピン:10個入 CATCH PIN : 10 pcs. ¥100	B-29S ダイレクトサーボセイバー ロック機能付 DIRECT SERVO SAVER with LOCK PIN ¥700	SK-2 デフボール 3.175:12個入 DIFF. BALL Dia 3.175:12pcs. ¥200

OPTION PARTS

SY-02L ライトウエイト・アッパーデッキ LIGHT WEIGHT UPPER DECK ¥2,200	SY-05L ハイトラクション・リアダンパーステー HIGH TRACTION REAR SHOCK STAY ¥1,700	SY-24 チタン・ターンバックルセット TITANIUM TURN-BUCKLE SETS ¥3,200	SY-38 SIGMA用フルベアリングセット COMPLETE BEARING SET for SIGMA ¥6,000	SY-50b 大容量・軽量ワンウェイカップ BIG ONE-WAY CUP (LIGHT WEIGHT TYPE) ¥1,400	SY-51 ウレタンバンパー URETHANE BUMPER for SIGMA ¥600	SY-52 スタビライザーセット STABILIZER SET (Dia.1.2, 1.4, 1.6, 1.8) ¥700
SY-53 ステアリング リンケージ・バー STEERING LINKAGE BAR ¥1,200	SY-54 ワンウェイ用スプリング SPRING for ONE-WAY ¥200	SY-59 ジュラ製リヤハブキャリア ALLOY REAR HUB CARRIER for SIGMA ¥3,400	SY-61 トーンサスブロックセット(+0.5°・1.0°) TOE-IN SUS. BLOCK SETS (+0.5, -1.0 deg.) ¥1,600	SY-64 バンパーサポートプレート BUMPER SUPPORT PLATE ¥1,200	SY-65 カーボン・リアブレース CARBON REAR BRACE ¥1,200	SY-66 SPアルミ・センタープーリー SP DURA CENTER PULLY for SIGMA ¥2,400

オプションパーツを標準装備したエキスパートモデル

SV-10 II EX

K-1000 SV-10 ALCYON EX ¥35,500

数々のオプションパーツを標準装備し、ビッグレースにもそのまま参戦可能な実力を備えたハイエンドツーリングカー

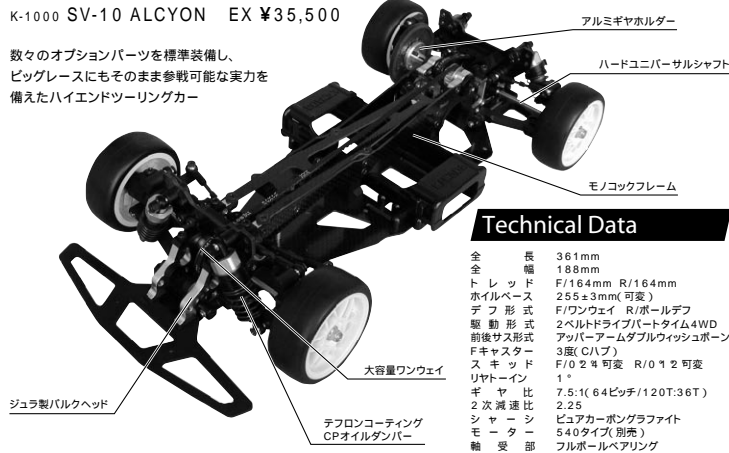

Technical Data

全長	361mm
全幅	188mm
トレッド	F/164mm R/164mm
ホイールベース	255±3mm(可変)
デフ形式	F/Wンウェイ R/ボールドデフ
駆動形式	2ベルトドライブパートタイム4WD
前後サス形式	アップアームダブルウィッシュボーン
Fキャスター	3度(C/A/P)
スキャン	F/0.2°可変 R/0.1°2可変
リヤトーン	1°
ギヤ比	7.5:1(64ピッチ/120T:36T)
2次減速比	2.25
シャーシ	ピュアカーボングラファイト
モーター	540タイプ(別売)
軸受部	フルボールベアリング



モノコックフレーム ロール剛性を極限まで高め、サスペンションの作動を確実にし、セッティングの定量化に貢献。

3Dモーターホルディングシステム クラッシュ時のモーターのブレを抑える3Dモーターホルディングシステムを装備。

EZスキッドアジャストシステム ササーム・サスレバを必ずとなく、ビス本の穴位置変更でフロントのスキッド角が0.2-4リアスキッド角が0.1-2の各3段階に調整可能。

サスペンション ロングササームの採用により、しなやかなサスペンションを効果的に作動させ、より高いコーナーリングスピードを獲得。

製品には、RC設置・バッテリー・モーター・ピニオンギヤ・走行用ボディは、含まれておりません。

ALCYONシリーズのエントリーモデル

SV-10 SP

K-0900 SV-10 ALCYON SP ¥19,800

アルシオンシリーズの名を誇る生粋のレーサーでありながら、扱いやすい特性を併せ持っています。R/Cカーの入門に最適です。

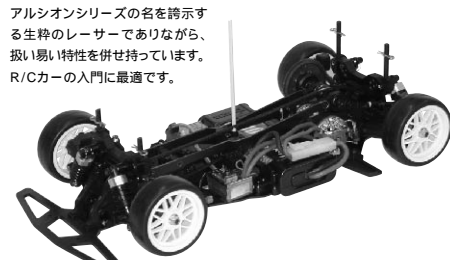

Technical Data

全長	361mm
全幅	188mm
トレッド	F/164mm R/164mm
ホイールベース	255±3mm(可変)
デフ形式	ボールドデフ
駆動形式	2ベルトドライブパートタイム4WD
前後サス形式	アップアームダブルウィッシュボーン
Fキャスター	3度(C/A/P)
スキャン	F/0.2°可変 R/0.1°2可変
リヤトーン	1°
ギヤ比	7.5:1(64ピッチ/120T:36T)
2次減速比	2.25
シャーシ	BLACK G10 FRP
モーター	540タイプ(別売)
軸受部	駆動系フルボールベアリング

製品には、RC設置・バッテリー・モーター・ピニオンギヤ・走行用ボディは、含まれておりません。

スケール感と走りの融合

SV-10 GT2

K-0901 SV-10 GT2 LS-400 ¥19,800

K-0902 SV-10 GT2 Y-33 ¥19,800

Technical Data

全長	470mm
全幅	205mm
トレッド	F/176mm R/176mm
ホイールベース	258mm
デフ形式	前後ダブルスラストタイプ
駆動形式	2ベルトドライブパートタイム4WD
前後サス形式	アップアームダブルウィッシュボーン
Fキャスター	3度(C/A/P)
スキャン	F/0.2°可変 R/0.1°2可変
リヤトーン	1°
ギヤ比	7.25:1(64ピッチ/116T:36T)
2次減速比	2.25
シャーシ	BLACK G10 FRP
モーター	540タイプ(別売)
軸受部	駆動系フルボールベアリング

スケール感抜群の「LS-400」と「Y-33」のボディを搭載したSV-10 GT2。ボディのスケール感を一層引き立てるメッキホイールも標準装備。走りは、上級機種のアルシオン より受け強い本格派サスペンションと2ベルト4駆システムにより上級仕様車にも引けを取りない走りを実現します。

製品には、RC設置・バッテリー・モーター・ピニオンギヤは、含まれておりません。

SPARE & OPTION PARTS

	スペアパーツ	オプションパーツ	
	EX	SP	GT2
SX-01	メインシャーシフルカーボン AL-用	MAIN CHASSIS for ALCYON	¥6,800
SX-01S	ストレート用ナローシャーシ	NARROW CHASSIS for STRAIGHT BATTERY	¥7,000
SX-02	ライトフレームフルカーボン AL-用	RIGHT FRAME for ALCYON	¥1,700
SX-03	レフトフレームフルカーボン AL-用	LEFT FRAME for ALCYON	¥1,700
SX-04	ダンパーステー フロント用	FRONT SHOCK STAY	¥1,300
SX-104	ハイトラクションダンパーステー フロント	HIGH TRACTION FRONT SHOCK STAY	¥1,500
SX-05	ダンパーステー リヤ用	REAR SHOCK STAY	¥1,300
SX-105	ハイトラクションダンパーステー リヤ	HIGH TRACTION REAR SHOCK STAY	¥1,500
SV-06	ブラパーツ *A(デフプリー-部品)	PLASTIC PARTS *A (DIFF. PULLEY)	¥500
SV-07	ブラパーツ *B(サスマウント部品)	PLASTIC PARTS *B (SUS. ARM HOLDER etc.)	¥700
SX-08	ブラパーツ *C AL-用(ササーム&ナックル)	PLASTIC PARTS *C (SUS. ARM & KNUCKLE)	¥600
SX-09	ブラパーツ *D AL-用(C/A/P)	PLASTIC PARTS *D (C hab)	¥500
SV-10	ブラパーツ *E(ステアリングホーン)	PLASTIC PARTS *E (STEERING HORN)	¥700
SV-11	ブラパーツ *F(バッテリー-ホルダー)	PLASTIC PARTS *F (BODY MOUNT & BATTERY HOLDER)	¥700
SV-11a	ボディマウントセット	BODY MOUNT SET	¥400
SV-11b	バッテリーホルダー&サーボマウント	BATTERY HOLDER & SERVO MOUNT	¥600
SV-12	ブラパーツ *G(バンパー部品)	PLASTIC PARTS *G (BAMPER etc.)	¥700
SX-13	ブラパーツ *H(サーボセイバー)	PLASTIC PARTS *H (SERVO SAVER)	¥600
SX-14	ブラパーツ *K AL-用(バルクヘッド)	PLASTIC PARTS *K (BULK HEAD)	¥1,000
SV-15	ブラパーツ *L SP用(ダンパーステー)	PLASTIC PARTS *L (SHOCK STAY for ALCYON SP & GT)	¥700
SX-16	ブラパーツ *M AL-用(モーターホルダー)	PLASTIC PARTS *M (MOTOR HOLDER etc.)	¥800
SV-21	FDボールドデフセット	FD BALL DIFF. SET	¥2,800
SV-21a	デフカップA・Bセット	DIFF. CUP SET	¥1,200
SV-21b	デフリング&サラバネセット	DIFF. RING & CONICAL SPRING SET	¥600
SV-21c	2mmキャップビス・スラストベアリング	2mm SCrew, THRUST BRG. SET	¥500
SX-22	スプリングピン・スパークシャフト AL-用	SPRING PIN & SPUR SHAFT SET	¥600
SV-23	サスピンセット	SUS. PIN SET	¥600
SV-24	ターンバックルセット	TURN BACKLE SET	¥500
SV-25	フランジパイプ	FLANGE PIPE	¥300
SV-26L	16T 軽量ワンウェイプリー	LIGHT WEIGHT ONE-WAY PULLY for SV-10	¥1,600
SV-27	ステアリングポスト	STEERING POST	¥300
SV-29	スプリングピン・2mmピンセット	SPRINGPIN & 2mm PIN SET	¥300
SV-30	SV-10アルシオン用アジャスター	ROD ADJUSTER SET for SV-10	¥500
SV-34	5x10mmベアリング:6個入	Dia.5-10 BEARING : 6pcs.	¥1,400
SV-35	10x15mmベアリング:2個入	Dia.10-15 BEARING : 2pcs.	¥1,200
SV-36	5x10mmベアリング 2個入	Dia.5-10 BEARING : 2pcs.	¥500
SV-37	4x8mmベアリング 2個入	Dia.4-8 BEARING : 2pcs.	¥500
SV-39	アルシオンステッカー	SV-10 STICKER	¥500
SX-40L	軽量フロント バルクヘッド	LIGHT WEIGHT ALLOY FRONT BULK HEAD	¥4,200
SX-41L	軽量リヤ バルクヘッド	LIGHT WEIGHT ALLOY REAR BULK HEAD	¥5,200
SV-31L	SV-10用ローフリクション・フロントベルト	LOW FRICTION FRONT BELT	¥700
SV-32L	SV-10用ローフリクション・リヤベルト	LOW FRICTION REAR BELT	¥600
SV-51	ウレタンバンパー	URETHANE FOAMED BUMPER	¥600
SV-52	スタビライザーセット	STABILIZER SET	¥1,200
SX-52	アジャスタブル スタビライザーセット	ADJUSTABLE STABILIZER SET	¥2,500
SV-65	セッティングスプリングセット ハード	HARD SPRING SET	¥1,400
SV-56	マウントカラーセット	MOUNT COLLER SET	¥600
SV-57	SV-10用ジュラ製ナックル	ALLOY FRONT KNUCKLE	¥3,200
SX-57	アルミ フロントナックル	ALLOY FRONT KNUCKLE (Adjustable roll-center type)	¥3,200
SX-58	ジュラ製 C-ハブ(キャスター5°)	ALLOY C HUB : caster 5deg.	¥3,200
SX-61	SV-10用リヤト一角可変システム	REAR TOE ADJUST SYSTEM Ver.2	¥3,800
SV-61a	サスマウントピボット(SX61用)	SUS. MOUNT PIVOT SET for SX-61	¥500
SX-63	ジュラ製リヤブリッジ	ALLOY REAR BRIDGE for ALCYON	¥2,200
SX-102	ボルトフレームセット (アルティメイト)	BOLT FRAME SET for ULTIMATE	¥2,000
SX-204	フロントダンパースティ (アルティメイト)	FRONT SHOCK STAY for ULTIMATE	¥1,200
SX-205	リヤダンパースティ (アルティメイト)	REAR SHOCK STAY for ULTIMATE	¥1,500
SX-158	ジュラ製C/A/P 5° (アルティメイト)	C HUB deg.5 for ULTIMATE : ALLOY	¥3,200
SX-59	ジュラ製リヤハブキャリア (アルティメイト)	REAR HUB CARRIER for ULTIMATE : ALLOY	¥3,400
SX-150	大容量フロントワンウェイセット	6 HIGH CAPACITY FRONT ONE-WAY Dia.6	¥4,200
SX-150b	大容量ワンウェイ用カップ	6 HIGH CAPACITY FRONT ONE-WAY CUP Dia.6	¥1,300
SX-150d	大容量ワンウェイ用プリー	PULLY for HIGH CAPACITY FRONT ONE-WAY Dia.6	¥600
SV-120	ワイド用ハードユニバーサルジョイント(GT2専用)	LONG UNIVERSAL JOINT for GT2	¥3,200
SVA-20	CV・ユニバーサルセット ジュラ	CV UNIVERSAL JOINT : ALLOY	¥3,000
SVA-20a	CV・ユニバ用ドッグボーン ジュラ	ALLOY DOG-BONE for CV UNIVERSAL	¥1,000
SVS-20	CV・ユニバーサルセット スチール	CV UNIVERSAL JOINT : HARD	¥2,900
SVS-20a	CV・ユニバ用ドッグボーン スチール	HARD DOG-BONE for CV UNIVERSAL	¥900
SVS-20b	CV・ユニバ用アクスルシャフト	AXLE SHAFT for CV UNIVERSAL	¥500
SVS-20c	CV・ユニバ用ジョイントピンセット	JOINT PIN SETS for CV UNIVERSAL	¥200

	SV-10 ALCYON II EX	SV-10 ALCYON SP	SV-10 GT2
メインシャーシ	カーボン	FRP	FRP
VOLTフレーム	カーボン	FRP	FRP
アップアーム	カーボン	無し	無し
バルクヘッド	17Sジュラルミン	高剛性樹脂	高剛性樹脂
ダンパーステー	カーボン	高剛性樹脂	高剛性樹脂
オイルタンク	テフロンコーティング付ダンパー-SS	樹脂	樹脂
フロントデフ	テフロンコート	無し	無し
フロントプリー	テフロンコート	無し	無し
ギヤホルダー	ジュラルミン	樹脂	樹脂
ボールベアリング	22個(フルボールベアリング)	18個(駆動系フル装備)	18個(駆動系フル装備)

新設計ローリングダンパー & オプションパーツ付の限定スペシャルパッケージ!!

M300RSW Limited 2

限定発売

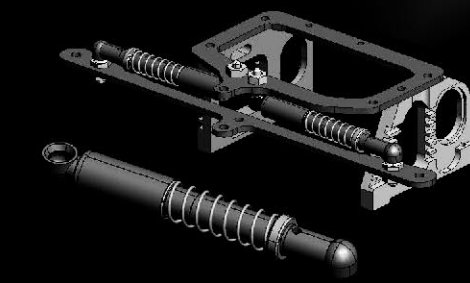

新採用のローリングダンパーによりピッチングとロールを独立して制御します。KAWADA独自のローリングダンパーは、ホリ対策用アウターチューブと強制アンチロールスプリングを装備!! インドアサーキット等のハイグリップ路面に抜群の性能を発揮します。



ローリングダンパー採用に伴い専用設計のアップアームを採用。形状も従来品から大幅に変更。オイルダンパー取付位置を後方へ下げ、理想的なピッチングストロークを実現。

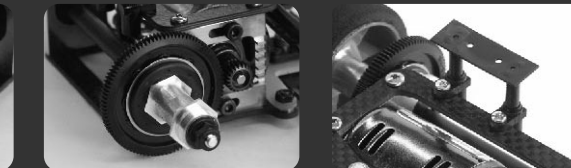

ヒートシンク付アルミモーターマウントを装備。高さを2.5mm低く(従来モーターマウント比)設定し、リヤ周りの低重心化に成功。小径タイヤ使用を考慮し、RSW標準よりも車輪を1.5mm低く取付可能。高精度クランプ式フレッドハブ標準装備。



24mm大径デフリングを採用し、デフボールをスパーギヤの外穴支持とすることでスムーズさを損わず確実な駆動伝達を実現。

DDF(ダイレクトダウンフォースマウント)装備!! アップアームに設けられたDDFによりボディ後端のダウンフォースをダイレクトにリアボルト部に伝える事に成功!! 異なる路面、スピード域にも確実なグリップを確保!!



製品には、RC設置・バッテリー・モーター・ピニオンギヤ・走行用ボディは、含まれておりません。製品改良のため、予告無く仕様を変更する事があります。写真はプロトタイプです。製品版は、一部形状が異なる場合があります予めご了承ください。

SPARE PARTS

LTD2	RSW	SX	LTD2	RSW	SX	LTD2	RSW	SX	LTD2	RSW	SX
RSX-4	¥1,800		RSX-6	¥3,200		RSX-7	¥3,000		RSX-77	¥1,200	
アップアームスラスト2用 UPPER BRACE for LTD2			モーターマウント *R* LTD2用 MOTOR MOUNT RIGHT for LTD2			モーターマウント *L* LTD2用 MOTOR MOUNT LEFT for LTD2			ローリングダンパーセット ROLLING SHOCK SET		
									RSX-79	¥600	
									ダイレクトダウンフォースマウント DIRECT DOWNFORCE MOUNT SET		
									AJ-4302	¥400	
									ジョイントボール 4.3 高剛性タイプ:4個入 JOINT BALL Dia.4.3 HIGHMOUNT : 4pcs.		
									RSX-16c	¥600	
									クランプ式リアハブ(L) CLAMP REAR HUB *L*		
									RSX-78	¥1,200	
									クランプ式 リヤハブ *L* CLAMP REAR HUB *L*		

以下のパーツは、Limited2標準装備のM300用オプションパーツです。(M300RSW・SXのオプションパーツとして使用可能です。)

RSW-16	¥2,000	RSW-19a	¥700	RSW-30	¥500	RS-71	¥500	RS-72	¥400	RS-74	¥400	RS-78	¥1,200
テフロン 軽量・オイルダンパーセット TEFLON COATED OIL SHOCK SET		大径リヤハブ用ブラパーツ BIG DIFF. PLASTIC HUB		大径デフリング BIG DEFF. RING		シャーシプロテクター MAIN CHASSIS PROTECTOR for M300		ナチュラルストラットバー NATURAL STRUT BAR for M300		SPアップアームシャフト SP APPER-ARM SHAFT for M300		クランプ式 リヤハブ *L*	
		デフボールをスパーギヤの外穴支持することでデフのスムーズさを損わずに駆動力を大幅UPさせる大径デフリング用ブラパーツです。RSW-30をセットでご使用ください。		24mmの大径デフリングです。内側の形状を見直しより確実に駆動力を伝えます。RSW-19aとセットでご使用ください。		高剛性を確保し、強度と高剛性を両立させ、クセのないコーナリングを実現します。取り付付面を広がっていますので、クラッシュなどによるズレが抑えられます。		高剛性樹脂を採用し、強度と高剛性を両立させ、クセのないコーナリングを実現します。取り付付面を広がっていますので、クラッシュなどによるズレが抑えられます。		材料にステンレス鋼を用いているので、通常のグラスにも丈夫で、しかも高精度に削り出しで作られているので、アップアーム部のガタも軽減します。		キートン標準の「リヤハブ」イモビスで固定するタイプに比べ、芯ブレが少なく安定した回転を実現。駆動をロス無く確実に伝えます。重さはキートン標準と同じで重量バランスを崩しません。	

1/12レーシングの最高峰!!

M300RSW

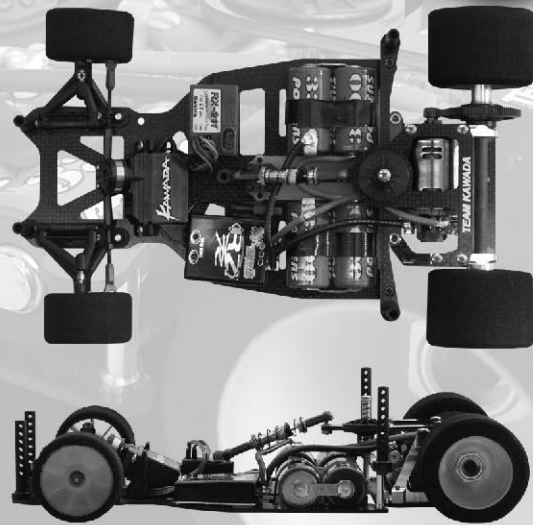
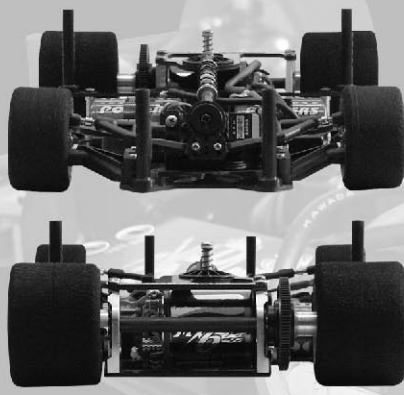

Technical Data

全長 285mm
全幅 F/165mm R/167mm
トレッド F/140mm R/129mm
ホイールベース 198mm
走行時全重量 800g
デフ形式 ボールデフ
駆動形式 ダイレクトドライブ
サス形式 F/インディペンデントサス R/ボールジョイントタイ
フィクスター 可変
シャーシ カーボンFRP
モーター 540タイプ(別売)
軸受部 フルボールベアリング
モーターマウント ジュラルミン削り出し
タイヤ F/Rハイパー R/Hハイパー

カーボン混入インディペンデントフロントサスペンション

リニアなサス作動を実現する高剛性サスアーム採用。軽快なステアリングレスポンスをもたらします。



4セル専用ハイトラクションカーボンメインシャーシ

2.1mmピュアカーボンを採用したメインシャーシは、十分な剛性と適度なしなりを両立させハイグリップな走行を実現。

リヤオイルダンパー

アルミ削り出しの軽量オイルダンパーを採用。強力なトラクションを生み出します。FRP製Tバーと接続の剛性が如何なるコーナーでも安定した走行を実現。



高精度ボールデフ&超軽量リヤカーボンシャフト

高精度ボールデフによりスムーズなデフの動きを実現。また軽量なリヤカーボンシャフトとの組み合わせにより軽快なスロットルレスポンスを発揮します。



M306 M300RSW ¥26,800

製品には、RC装置・バッテリー・モーター・ピニオンギヤ・サーボセーバー・走行用ボディは、含まれておりません。

M300SX

より多くの方に手軽に1/12レーシングを楽しんでいただけるように開発されたM300SX。ストレートバックバッテリー搭載可能。通常サイズのサーボ対応で他のカテゴリーからのシフトもスムーズです。基本設計はM300RSW譲りの本格派!! オプションパーツでM300RSW仕様にもステップアップ可

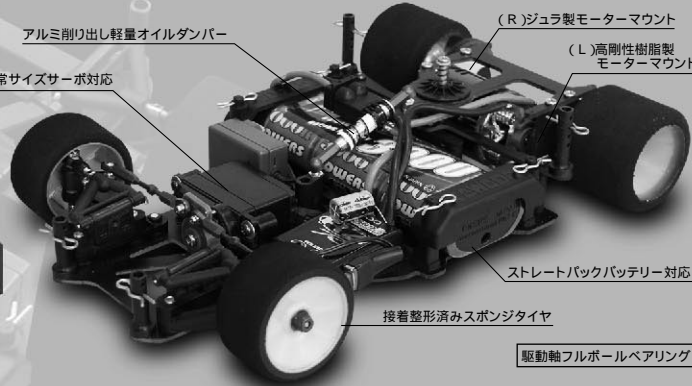
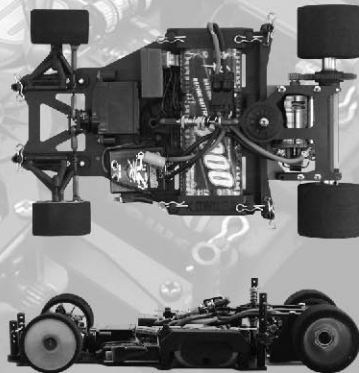

アルミ削り出し軽量オイルダンパー (R)ジュラルミンモーターマウント (L)高剛性樹脂製モーターマウント

通常サイズサーボ対応

ストレートバックバッテリー対応

接着整形済みスポンジタイヤ

駆動軸フルボールベアリング

Technical Data

全長 285mm
全幅 F/165mm R/167mm
トレッド F/140mm R/129mm
ホイールベース 198mm
走行時全重量 880g
デフ形式 ボールデフ
駆動形式 ダイレクトドライブ
サス形式 F/インディペンデントサス R/ボールジョイントタイ
フィクスター 可変
シャーシ ブラックFRP
モーター 540タイプ(別売)
軸受部 フルボールベアリング
モーターマウント L/高剛性樹脂 R/ジュラルミン削り出し
タイヤ 接着整形済み F/Lハイパー R/Hハイパー

M308 M300SX ¥17,800

製品には、RC装置・バッテリー・モーター・ピニオンギヤ・サーボセーバー・走行用ボディは、含まれておりません。

LTD2 RSW キット標準 RSW-1 ¥7,000 M300 RSW用メインシャーシ(1=2.1) MAIN CHASSIS for M300 RSW(4CELL)	LTD2 RSW ソフトタイプ RSW-1L ¥7,000 M300 RSW用メインシャーシ(1=1.8) MAIN CHASSIS SOFT for M300 RSW	LTD2 RSW RSW-100 ¥9,800 M300 RSW用カーボンシャーシセット(1=2.1) CARBON CHASSIS SET for M300 RSW	LTD2 RSW RSW-100L ¥9,800 M300 RSW用カーボンシャーシセット(1=1.8) CARBON CHASSIS SET SOFT for M300 RSW	LTD2 RSW SX RS-200 ¥4,980 1/12 リヤアッセンブリ REAR ASSEMBLY SET	LTD2 RSW キット標準 RSR-2 ¥800 M300 RSW用Tバー(1=1.8/FRP) T-BAR for M300 RSW	LTD2 RSW ソフトタイプ RSR-2S ¥800 M300 RSW用Tバー(1=1.6/FRP) T-BAR SOFT for M300 RSW
LTD2 RSW RSR-3 ¥1,600 M300 RSW用ロアブレース LOWER BRACE for M300 RSW	RSW RSR-4 ¥1,800 アッパーブレース UPPER BRACE	LTD2 RSW RSR-5 ¥1,000 ダンパーブレース DAMPER BRACE	RSW SX RSR-6 ¥2,400 モーターマウント "R" MOTOR MOUNT RIGHT	RSW SX RSR-7 ¥2,200 モーターマウント "L" MOTOR MOUNT LEFT	LTD2 RSW RSR-8 ¥600 M300 RSW用ピボットブリッジ PIVOT BRIDGE for M300 RSW	LTD2 RSW SX RSR-10 ¥1,000 プラスチックパーツ "B" PLASTIC PARTS "B" (BALL SHEET & FRICTION PLATE)
LTD2 RSW SX RSR-13 ¥700 リヤピボットセット REAR PIVOT BALL SET	LTD2 RSW RSR-14 ¥700 M300RSWダンパーシャフトセット DAMPER SHAFT SET for M300 RSW	RSW SX RS-16a ¥1,800 軽量・オイルダンパーセット OIL SHOCK SET	LTD2 RSW SX RS-16b ¥500 オイルダンパー・メンテナンスキット OIL SHOCK MAINTENANCE KIT	LTD2 RSW SX RSZ-18 ¥2,400 カーボンリヤシャフト REAR AXLE SHAFT	RSW SX RSZ-19 ¥1,600 リヤハブセット REAR-HUB ASSY	LTD2 RSW SX RSZ-19a ¥600 リヤハブ用プラスチックパーツ REAR-HUB PLASTIC PARTS
LTD2 RSW SX RS-20 ¥1,000 6.35F ベアリング Dia.6.35F BALL BEARING : 2pcs.	LTD2 RSW SX RSR-21 ¥250 ホイールナットセット WHEEL NUT SET (F&R)	LTD2 RSW SX RS-22 ¥320 ホイールレンチ WHEEL WRENCH	LTD2 RSW SX RSZ-27 ¥600 3x8 ベアリング Dia.3-8 BALL BEARING	LTD2 RSW SX RS-29 ¥650 ターンバックルリネージュセット TURN BUCKLE TIE ROD SET	RSW SX RSZ-30 ¥400 デフリング DIFF. RING	LTD2 RSW SX RSZ-32 ¥600 6x10 ベアリング Dia.6-10 BALL BEARING : 2pcs.
LTD2 RSW SX RS-37 ¥200 デフ調整用皿(バネ)S:4個入 DIFF. ADJUSTMENT CORN SPRING "S"	LTD2 RSW SX RSR-39 M300RSW ビスセット ¥800 SREW SET for M300 RSW RSE-39 M300SE-SX用ビスセット ¥800 SCREW SETS for M300 SE & SX	LTD2 RSW SX RSR-40 ¥1,000 ロアサスアーム LOWER SUSPENSION ARM	LTD2 RSW SX RSR-41 ¥800 アッパーアームマウント UPPER ARM MOUNT	LTD2 RSW SX RS-42C ¥700 カーボンアッパーアーム GRAPHITE UPPER ARM	LTD2 RSW SX RS-43 ¥500 ヒンジピン&ターンバックル HINGE PIN & TURN BUCKLE	LTD2 RSW SX RS-44 ¥500 アーム用ピボットボール PIVOT BALL SUSPENSION ARM
LTD2 RSW SX RS-45C ¥500 カーボン混入ナックルアーム GRAPHITE UPPER ARM	LTD2 RSW SX RS-46 ¥700 サーボマウント SERVO MOUNT	LTD2 RSW SX RS-47 ¥1,600 中空カーボン・アンテナ GRAPHITE ANTENNA	LTD2 RSW SX RS-47a ¥300 アンテナベース:2個入 ANTENNA MOUNT BASE : 2pcs.	LTD2 RSW SX RS-48 ¥200 キングピン用シム KING PIN SHIM	LTD2 RSW SX RS-73 ¥800 プラスチック "P" (モーターマウント&バネ) PLASTIC PARTS "P" (MOTOR MOUNT & FRICTION PLATE)	LTD2 RSW SX RSR-70 ¥400 アジャスターセット ADJUSTER SET
LTD2 RSW SX キット標準/KM-17 KM-17H サススプリング 0.55 SUSPENSION SPRING Dia.0.55 KM-17 サススプリング 0.50 SUSPENSION SPRING Dia.0.50 KM-17S サススプリング 0.45 SUSPENSION SPRING Dia.0.45 KM-17SS サススプリング 0.40 SUSPENSION SPRING Dia.0.40 各 ¥300	RSW SX RSR-16c ¥500 ダンパースプリングセット(ミディアム&ハード) SETTING SPRING SET for REAR SHOCK	RSW RSR-71a ¥200 M300 RSW スペースャーセット SPACER SET for M300 RSW	RSW SX RSR-72 ¥300 M300 RSWフリクションスプリングセット FRICTION SPRING SET for M300 RSW	LTD2 RSW SX RSZ-12 ¥500 フロントシャフトセット FRONT SHAFT SET	LTD2 RSW SX RSE-1 ¥3,200 M300SE-SX用メインシャーシ MAIN CHASSIS for M300 SE & SX	LTD2 RSW SX RSE-2 ¥900 M300SE-SX用Tバー T-BAR for M300 SE & SX
			RSW SX RS-49 ¥300 ボディマウント BODY MOUNT : 4pcs.	LTD2 RSW SX RS-45 ¥100 キャッチピン CATCH PIN : 10pcs.	LTD2 RSW SX JB-415 ¥400 M4x15 7075ジュラルミン M4-15 7075 DURA FLAT HEAD SCREW	

OPTION PARTS

LTD2 RSW RSR-3H ¥3,000 M300 RSW用7075ジュラルミンロアブレース LOWER BRACE 7075 DURA for M300 RSW M300 RSWのロアブレースを2.5mm厚の7075ジュラルミンで作成し、ヒートシンク付の形状としました。カーボン製ロアブレースに比べ放熱率が格段にアップ。過熱なレースでのモーターの放熱を促します。	RSW SX RSW-14 ¥500 ダンパーシャフト&スプリング DAMPER SHAFT & SPRING ダンパーシャフトとスプリングのセット。2.5mm厚の7075ジュラルミンで作成し、ヒートシンク付の形状としました。カーボン製ロアブレースに比べ放熱率が格段にアップ。過熱なレースでのモーターの放熱を促します。	LTD2 RSW SX RS-70 ¥500 ウレタンバンパー FOAM DAMPER for M300 高品質のウレタンで作られたウレタンバンパー。ボディへのバツつきも抑えます。	RSW SX RS-75 ¥6,000 小径タイヤ用モーターマウントセット R/L SP MOTOR COIL SET for M300 キット標準のモーターマウントに比べ、車軸が1mm下に取り付けられます。小径タイヤ使用時の放熱性アイテム。ヒートシンク形状で放熱性も抜群です。	LTD2 RSW SX RS-76 ¥400 テフロコート・キングピン TEFLON COAT KING PIN キット標準のデルリン製ポリボルトピンと接続の相性。埃やグリップ剤などの影響を受けにくく、スムーズな動きを保持します。デルリン樹脂削り出しで超高精度。	LTD2 RSW SX RS-77 ¥900 デルリン・ダンパーウォッシャー POLYIM DAMPER WASHER キット標準のダンパーウォッシャーに比べ大径(28mm)なので作動が安定します。また、大径とすることでプレートに埃が付着しにくくなりスムーズな動きを保持します。	LTD2 RSW SX RS-143 ¥600 ヒンジピン&軽量ターンバックル SUSPENSION SHAFT & SP TURNBUCKLE アルミ製ターンバックル採用で軽量化に貢献します。
---	--	---	--	--	--	--

SX → RSW

M300SXをM300RSW仕様にコンバージョンする時に必要なパーツ

RSW-100	M300 RSW用カーボンシャーシセット(1=2.1)	¥9,800
RSR-7	モーターマウント "L"	¥2,200
RS-43	ピンジピン&ターンバックル	¥500
RS-47	中空カーボンアンテナ	¥1,600
3 1=1.5mmアルミカラー×2 M3ナット×1		

RSW → LIMITED2

M300RSWをLimited2仕様にコンバージョンする時に必要なパーツ

RSX-4	アッパーブレース LTD2用	¥1,800
RSX-6	モーターマウント "R" LTD2用	¥3,200
RSX-7	モーターマウント "L" LTD2用	¥3,000
RSX-77	ローリングダンパーセット	¥1,200
RSX-79	ダイレクトダンパーフォースマウント	¥600
AJ-4302	ジョイントボール 4.3 座付ハイマウント:4個入	¥400
RSX-16c	ダンパースプリングセット(ソフト・ミディアム・ハード)	¥600
RS-71	シャーシプロテクター	¥500
RS-72	ナチュララストラットバー	¥400
RS-74	S/Aアッパーアームシャフト	¥400
RS-78	クラッシュ リヤハブ "L"	¥1,200
RSW-16	テフロコート・オイルダンパーセット	¥2,000
RSZ-19a	大径リヤハブ用プラスチックパーツ	¥700
RSW-30	大径デフリング	¥500

M-24 Mid

TRIPMATE



RX-7

S2000

写真はオプションのメッキホイールを装着しています。

M-24 TRIP MATE Midは、本格3Pサスペンション、ミッドシップレイアウトにより本格的な走りを披露します。走行時の駆動音は、実に静かで室内走行に最適です。動力は、単4アルカリ電池4本で約1時間のロングタイム走行を実現。ボディは、本格・軽量のポリカ製でカワダ独自のボール式ボディーキャッチシステムにて搭載、スケール感を損ないません。また、全長が126~156mm(ホイールベースは、90~120mm)。フロント全幅が66~78mm、リヤ全幅が68~78mmに調整可能なフルアジャスタブルシャーシ採用により1/24スケールのプラモデルボディや他社製スモールカーボディが無理なく搭載可能です。

M-24 TRIP MATE Midは、入門用RCカーとしても、エキスパートの室内練習用としても、「走りよりスケール感だ!!」という方にも、どなたでも楽しんでいただけるRCカーです。M-24 TRIP MATE MidであなたのスタイルのRCカーライフをエンジョイしてください!!!

フルアジャスタブルシャーシ & ボール式ボディーキャッチシステムにより1/24 プラモデルボディも無理なく搭載可能!!

PAT.申請中

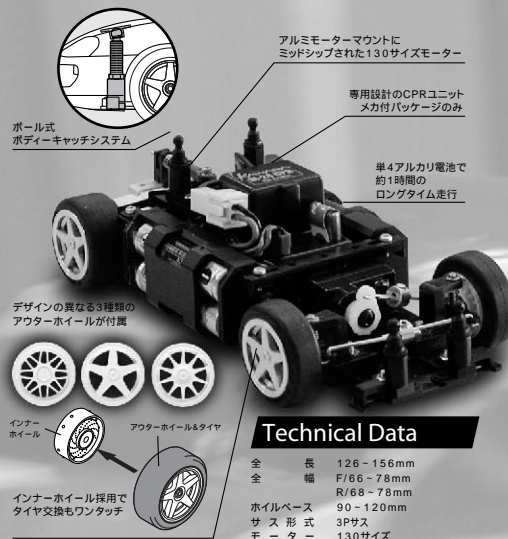

Technical Data

全長	126~156mm
全幅	F/66~78mm
ホイールベース	R/68~78mm
サスペンション形式	3Pサス
モーター	130サイズ

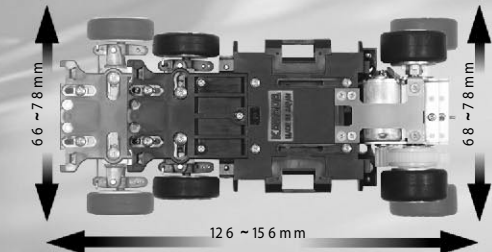

プラモデルボディ搭載例

プロボ・メカをお持ちの方に最適!!
組立キットのみのスタンダードパッケージ

TM2501	RX-7	¥8,800
TM2502	S2000	¥8,800

FMプロボをお持ちの方に最適!!
CPR & マイクロサーボ付パッケージ

27MHz	TM2511X	RX-7	¥18,800
27MHz	TM2512X	S2000	¥18,800
40MHz	TM2511Y	RX-7	¥18,800
40MHz	TM2512Y	S2000	¥18,800

これからR/Cカーを始めようとする方に最適!!
本格FMコンピュータプロボ SANWA「MX-3」 CPR & マイクロサーボ付のフルセット

27MHz	TM2521X	RX-7	¥24,800
27MHz	TM2522X	S2000	¥24,800

製品には、走行用電池は、含まれておりません。

M-24 TRIP MATE



トヨタスープラ R33 GTR CLK-GTR F50-GT1

M-24 R Conversion

M-24トリップメイトで、もっと本格的なレースがしたい!!!
そんなご要望にお応えするコンバージョンキットです。大容量270mAh/バッテリーが搭載できるバッテリーボックスと180クラスモーターもOKのミッドシップモーターマウントであなたのM-24トリップメイトがビュラーサー「M-24 R」に生まれ変わります。

この製品はM-24用のコンバージョンキットです。製品にM-24トリップメイトキットは付属しません。写真は、オプションのメッキホイール、SPアックスルン、片割リネージュセット、180モーターを装着しています。別売の専用バッテリー(TM-23)が必要です。

TM-100 ¥3,200
M24 R-conversionセット
M24 R-conversion SET



TM-23 ¥2,800 M24 R-conversion用 7.2V・270mAhバッテリー M-PACK BATTERY for M-24 R-CONVERSION CHASSIS	TM-41 ¥1,200 M24 R-conversion用 プラパーツ「T」(バッテリーボックス) PLASTIC PARTS 'T' (BATTERY BOX) for M24 R-conversion	TM-42 ¥800 M24 R-conversion用 プラパーツ「J」(モーターマウント) PLASTIC PARTS 'J' (MOTOR MOUNT) for M24 R-conversion
TM-43 ¥500 M24 R-conversion用 Tバー T-BAR for M24 R-conversion	TM-44 ¥500 M24 R-conversion用 ロングリヤシャフト LONG REAR SHAFT for M24 R-conversion	TM-45 ¥400 M24 R-conversion用 リヤスプリングセット REAR SPRING SET for M24 R-conversion

ボール式ボディーキャッチシステム 130サイズモーター

7.2V専用バッテリー(別売)

全幅が片側1mmピッチで可変

フロントパンバー標準装備

ホイールベースが2mmピッチで可変するアジャスタブルシャーシ

Technical Data

全長	176~204mm
全幅	F/66~78mm
ホイールベース	R/68~204mm
デフ形式	ギヤデフ
サス形式	3Pサス
モーター	130サイズ

TM2400	トヨタスーブラキット	¥7,800
TM2401	R33 GTRキット	¥7,800
TM2402	F50-GT1キット	¥7,800
TM2403	CLK-GTRキット	¥7,800

製品には、RC設置・バッテリーは、含まれておりません。

TM-01 ¥700 プラパーツ「A」(フロントサスセット) PLASTIC PARTS 'A' (FRONT SUS. SET)	TM-02 ¥800 プラパーツ「B」(シャシ&バッテリーボックス) PLASTIC PARTS 'B' (CHASSIS & BATTERY BOX)	TM-03 ¥700 プラパーツ「C」(バンパー&キャップ) PLASTIC PARTS 'C' (BUMPER & CAP)	TM-04 ¥400 プラパーツ「D」(ホイール&スペーサー) PLASTIC PARTS 'D' (WHEEL SPACER)	TM-05 ¥400 プラパーツ「E」(ポスト&ナット) PLASTIC PARTS 'E' (POST & NUT)	TM-06 ¥500 プラパーツ「F」(ボディマウントシート) PLASTIC PARTS 'F' (BODY MOUNT & SHEET)	TM-06b ¥300 ボディマウント BODY MOUNT
TM-07 ¥800 プラパーツ「G」(デフギヤ&ピニオン) PLASTIC PARTS 'G' (DEF. GEAR & PINION GEAR)	TM-08 ¥400 プラパーツ「H」(デフピニオン&メタル) PLASTIC PARTS 'H' (DEF. PINION & METAL)	TM-09 ¥400 フロントサスピンセット FRONT SUS. PIN SET	TM-10 ¥400 スプリングセット SPRING SET	TM-11 ¥700 リヤシャフトセット REAR SHAFT SET	TM-12 ¥500 タイロッドセット TIE ROD SET	TM-13 ¥400 Hバーセット H BAR SET
TM-15 ¥1,000 SX-01モーター(コネクタ付) SX-01 MOTOR with CONNECTOR	TM-16 ¥500 タイヤセット RUBBER TIRE SET	TM-17 ¥400 ビスセット SCREW SET	TM-18 ¥260 コネクタセット CONNECTOR SET	TM-51 ¥500 アルミモーターマウント ALLOY MOTOR MOUNT	TM-52 ¥2,000 プラパーツ「M」(バッテリーボックス端子付) PLASTIC PARTS 'M' (BATTERY BOX with TERMINAL)	TM-53 ¥400 プラパーツ「N」(バッテリーカバー&ホイール) PLASTIC PARTS 'N' (BATTERY COVER & WHEEL NET)
TM-54 ¥500 プラパーツ「P」(ベースホイール&スペーサー) PLASTIC PARTS 'P' (INNER WHEEL SET)	TM-55 ¥500 プラパーツ「Q」(アウターホイール3種類) PLASTIC PARTS 'Q' (WHEEL SET)	TM-56 ¥600 プラパーツ「R」(マウントプレート&ストローク) PLASTIC PARTS 'R' (MOUNT PARTS SET)	TM-57 ¥400 プラパーツ「S」(ウイングマウント 角度調整付) PLASTIC PARTS 'S' (WING STAND SET)	TM-201 ¥500 プラパーツ「A1」(フロントサスセット) PLASTIC PARTS 'A1' (FRONT SUS. SET)	TM-206 ¥500 プラパーツ「F1」(マウントシートセット) PLASTIC PARTS 'F1' (MOUNT SHEET SET)	TM-209 ¥500 フロントサスピンセット FRONT SUS. PIN SET
TM-210 ¥300 スプリング&ロッドセット SPRING & ROD SET	TM-211 ¥600 リヤシャフトセット REAR SHAFT SET	TM-213 ¥400 Hバーセット H BAR SET	TM-217 ¥400 ビスセット SCREW SET			

OPTION PARTS

TM-04P ¥550 M-24用メッキホイール CHROMED WHEEL SET for M24	TM-20 ¥4,100 Mパック&充電器セット M-PACK BATTERY & CHARGER SET	TM-30 ¥2,400 M24・M24Mid用 フルベアリングセット BEARING SET for M-24 & M24 Mid	TM-33 ¥400 SPボンジタイヤセット FORMED TIRE SET	TM-34 ¥400 SPアックスピン(ナットタイプ) SP AXLE PIN SET	TM-35 ¥500 フロントパンバーセット FRONT BUMPER SET
TM-21 ¥2,800 ドレスアップに欠かせないメッキホイール。スケール感がアップします。	TM-21 ¥2,800 Mパック 7.2V・110mAh M-PACK BATTERY 7.2V・110mAh	TM-31 ¥650 フロントベアリング 2x6 Dia.2x6 BALL BEARING: 2pcs	カーベント走行の必須アイテム。抜群のグリップを実現。タイヤ接着面テープ付	ナイロンナット採用で素早いタイヤ交換が可能になります。	M-24 TRIP MATEは標準装備
TM-22 ¥1,500 Mパックチャージャー M-PACK CHARGER	TM-32 ¥600 リヤベアリング 3x6 Dia. 3x6 BALL BEARING: 2pcs.	TM-36 ¥600 フロントサイドタイロッドセット FRONT SIDE TIE ROD SET for M24 Mid	TM-37 ¥200 スプリングアンテナセット SPRING ANTENNA SET	TM-50 ¥1,500 ボールデフセット 40T BALL DIFF. SET 40T	TM-50a ¥550 ボールデフ用 スパーギヤ&ボール SPUR GEAR 40T & BALL
TM-250 ¥1,500 ボールデフセット 42T BALL DIFF. SET 42T	TM-250a ¥550 ボールデフ用 スパーギヤ 42T & ボール SPUR GEAR 42T & BALL	TM-55P ¥700 プラパーツ「Q」(メッキホイール3種類) PLASTIC PARTS 'Q' (CHROMED WHEEL SET) for M24 Mid	リミテッドスリップ効果を生み出す本格的なボールデフのセット。よりサイレントな走行音になります。	アンテナをスッカリとさせます。スケール感を損ないません。	よりサイレントな走行音になります。
TM-101 ¥500 リニアアジャスタブルセット LINEAR THE ROD SET for M-24			リニアアジャスタブル効果を生み出す本格的なボールデフのセット。よりサイレントな走行音になります。		

トリップメイトを走らせよう!!

トリップメイトを組み立てたら早速走行です。まずは下に紹介の練習走行レイアウトから始めると良いでしょう!!
キット標準のゴムタイヤでも十分にグリップしますがさらにグリップを上げたい場合にはオプションのTM-33スポンジタイヤセットの装着をお奨めします。(フロンティアPタイヤ等でも十分な走行が可能です。)
コントロールに慣れてきたら仲間を集めてレースをしてみましょう。まずは簡易サーキットの作成です。SK-11パイロン「S」等を利用して簡易コースを作ると良いでしょう。さらに白熱したバトルを繰り広げたい場合には、床にピンチカーペット(ホームセンター等で購入可能)を敷くと良いでしょう。スモール/Rカーとは思えない本格的なレースになること間違い無いです。

練習・簡易サーキットづくりに最適!!

練習走行レイアウト例

8の字 L字型 U字型

SK-11 ¥980
パイロン「S」:5枚入
PYLON SMALL: 5pcs

超高性能CPRユニットと
抜群のレスポンスを発揮するマイクロサーボ

M-24 CPR/FS

FM 27MHz セット & FM 40MHz セット

PR-101S マイクロサーボ&CPRユニット
M-24 CPR/FS FM27MHzセット ¥13,000

PR-102S マイクロサーボ&CPRユニット
M-24 CPR/FS FM40MHzセット ¥13,000

CPRユニット
方式:FM
周波数:27MHz・40MHz
耐最大電圧:12A
連続最大電流:3A
動作電圧:4.8~7.2V
サイズ:24x28x33mm

マイクロサーボ
スケール:0.12sec/60°
トルク:1.3kg-cm
サイズ:11x22x23mm
(ケース圧入取除)

ラスト1分!! R-coat & DSEコネクターのアドバンテージで勝利を掴め!!

8分間レースやバッテリー性能の著しい向上に伴います過度化するレースシーン。もっとも懸念されるのはモーターの発熱によるレース終盤でのパワーダウンです。一般的に「熱ダレ」と呼ばれるこの現象をいかに抑えるかが最重要課題と言えます。そこでKAWADAが考え出した答えがこのR-coat処理です。放熱を促す特殊塗料をローターとカンにコーティング!! 発熱したローターの熱を積極的に放熱し、熱ダレを回避します。レース終盤ラスト1分で差が出るこのアドバンテージを体感してください!!

R-coat処理済ローター&モーターカン
一般的にレース等で1バック走行後のローター温度は、150℃以上になっています。その時点でローター抵抗値は、約1.6倍になっています。KAWADA独自のR-COAT処理は、発熱したローターの温度を著しく低下。モーター発熱の方向向上及び維持。そして省エネルギー化。モーターライフの長期化と全てにおいて効果的です。

M1-231B ￥2,980
リビルダブルVストックモーターR 23T
REBUILDABLE V-STOCK MOTOR R 23T
ローター / 外径レス済V型4mmコア(M2C-V231B)
ブラシ / ハイパワーブラシ(M1B-01)
推奨ギヤ比 / 4.5-5.4
トルク感溢れる走りを実現!!
テクニカルなショートサーキットに最適!!

M1-231BL2 ￥3,280
リビルダブルVストックモーターR 23T レイダウン
REBUILDABLE V-STOCK MOTOR R 23T LYDOWN
ローター / 外径レス済V型4mmコア(M2C-V231B)
ブラシ / ハイパワーブラシ(M1B-03C)
推奨ギヤ比 / 5.0-5.6
レイダウンとすることでスタンドアップタイプよりも回転特性を向上させました!!

M1-236B2 ￥3,280
リビルダブルVSストックモーターR 23T
REBUILDABLE VS-STOCK MOTOR R 23T
ローター / 外径レス済V型4mmコア(M2C-V236B)
ブラシ / ハイパワーブラシ(M1B-01)
推奨ギヤ比 / 5.0-5.6
トルクと回転のパラメータがよく
様々なサーキットに柔軟に対応!!

スタンダードタイプ レイダウンタイプ R-coat処理済 DSEコネクター 冷却ファン付ローター

M1-236BL2 ￥3,280
リビルダブルVSストックモーターR 23T レイダウン
REBUILDABLE VS-STOCK MOTOR R 23T LYDOWN
ローター / 外径レス済V型4mmコア(M2C-V236B)
ブラシ / ハイパワーブラシ(M1B-03C)
推奨ギヤ比 / 5.2-5.8
レイダウンとすることでスタンドアップタイプよりも回転特性を向上させました!!

M1-236F ￥3,480
リビルダブルVSストックモーターRF 23T
REBUILDABLE VS-STOCK MOTOR RF 23T
ローター / 外径レス済V型4mmコア ファン付
ブラシ / ハイパワーブラシ(M1B-01)
推奨ギヤ比 / 5.0-5.6
M1-236B2をファン付とすることでさらに放熱性を向上!!
R-coat処理との相乗効果で振群の放熱性を披露します!!

M1-236LF ￥3,480
リビルダブルVSストックモーターRF 23T レイダウン
REBUILDABLE VS-STOCK MOTOR RF 23T LYDOWN
ローター / 外径レス済V型4mmコア ファン付
ブラシ / ハイパワーブラシ(M1B-03C)
推奨ギヤ比 / 5.2-5.8
M1-236BL2をファン付とすることでさらに放熱性を向上!!
R-coat処理との相乗効果で振群の放熱性を披露します!!

M1-237 ￥3,280
リビルダブルVXストックモーターR 23T
REBUILDABLE VX-STOCK MOTOR R 23T
ローター / 回転型ホール付3mmコア(M2C-V237)
ブラシ / ハイパワーブラシ(M1B-01)
推奨ギヤ比 / 5.8-6.4
高回転型3mmコアを採用し驚異的な回転特性を獲得しました!! 広いサーキットで振群の性能を発揮!!

M1-237F ￥3,480
リビルダブルVXストックモーターRF 23T
REBUILDABLE VX-STOCK MOTOR RF 23T
ローター / 回転型ホール付3mmコア ファン付
ブラシ / ハイパワーブラシ(M1B-01)
推奨ギヤ比 / 5.8-6.4
ファン付とすることでさらに放熱性を向上!!
R-coat処理との相乗効果で振群の放熱性を披露します!!

M1-238 ￥3,480
リビルダブルVTストックモーターR 23T
REBUILDABLE VT-STOCK MOTOR R 23T
ローター / トルク型ホール付3mmコア ファン付
ブラシ / ハイパワーブラシ(M1B-01)
推奨ギヤ比 / 5.2-5.6
トルク型3mmコア採用によりテクニカルなインフィールドから長いストレートまで振群の性能を発揮!!放熱性も抜群!!

M2C-V231B	リビルダブル V	ストックローターR	REBUILDABLE V-STOCK ROTOR R 23T	¥1,700
M2C-V236B	リビルダブル VS	ストックローターR	REBUILDABLE VS-STOCK ROTOR R 23T	¥1,700
M2C-V237	リビルダブル VX	ストックローターR	REBUILDABLE VX-STOCK ROTOR R 23T	¥1,700

SPARE ROTOR FOR STOCK MOTOR

MODIFIED MOTOR

MX6 Modified Motor
M6RT2-080 MX6 機械巻モーター 8T RR-COAT MX-6 MODIFIED MOTOR 8T (MACHINE-WIND) ¥4,200
M6RT2-090 MX6 機械巻モーター 9T RR-COAT MX-6 MODIFIED MOTOR 9T (MACHINE-WIND) ¥4,200
M6RT2-100 MX6 機械巻モーター 10T RR-COAT MX-6 MODIFIED MOTOR 10T (MACHINE-WIND) ¥4,200
M6RT2-110 MX6 機械巻モーター 11T RR-COAT MX-6 MODIFIED MOTOR 11T (MACHINE-WIND) ¥4,200

SPARE ROTOR FOR MACHINE-WIND

M6CT2-080	MX6 機械巻ローター	8T RR-COAT	MX-6 MODIFIED ROTOR 8T (MACHINE-WIND)	¥2,000
M6CT2-090	MX6 機械巻ローター	9T RR-COAT	MX-6 MODIFIED ROTOR 9T (MACHINE-WIND)	¥2,000
M6CT2-100	MX6 機械巻ローター	10T RR-COAT	MX-6 MODIFIED ROTOR 10T (MACHINE-WIND)	¥2,000
M6CT2-110	MX6 機械巻ローター	11T RR-COAT	MX-6 MODIFIED ROTOR 11T (MACHINE-WIND)	¥2,000

SPARE CASE FOR MX-6

M2S-02R	モーターケースR-COAT	HIGH POWER MAGNET CAN (R-COAT)	¥1,800
---------	---------------	--------------------------------	--------

MOTOR BRUSH

M1B-01	ハイパワーブラシ:5セット入	HIGH POWER BRUSH : 5sets	¥1,600
M1B-02	ハイパワーセラードブラシ:5セット入	HIGH POWER SERRATED BRUSH : 5sets	¥1,800
M1B-03	ハイパワーブラシレイダウン:5セット入	HIGH POWER BRUSH LYDOWN : 5sets	¥1,600
M1B-03C	ハイパワーカットブラシレイダウン:5セット入	HIGH POWER CUT-BRUSH LYDOWN : 5sets	¥1,800

RR-coat・DSEコネクターを装備したモディファイドモーター!!

モディファイドモーター「MX-6」は、フラットなトルク特性を生み出す「5mmコア TYPE-T ローター」を採用。当社ストックモーターで定評のR-coat処理をさらに進化させたRR-coat処理を施し、ローターの発熱を巻線の中心から、くまなく放熱できるように処理。さらに放熱効果をアップさせました。もちろんマグネットカン表面にもR-coat処理済み。そしてブラシスタンド一体型の「DSEコネクター」も標準装備しバッテリーのパワーをブラシヘダイレクトに伝えます。通常のモーターとは比べものにならない多くの手間と時間そしてコストを掛けて誕生した「MX-6」は、勝ちに貪欲なエキスパート達を惹きつけるモディファイドモーターです。

HAND-WIND

M6RT2-081	MX6 手巻モーター	8T RR-COAT	MX-6 MODIFIED MOTOR 8T (HAND-WIND)	¥7,800
M6RT2-091	MX6 手巻モーター	9T RR-COAT	MX-6 MODIFIED MOTOR 9T (HAND-WIND)	¥7,800
M6RT2-101	MX6 手巻モーター	10T RR-COAT	MX-6 MODIFIED MOTOR 10T (HAND-WIND)	¥7,800
M6RT2-111	MX6 手巻モーター	11T RR-COAT	MX-6 MODIFIED MOTOR 11T (HAND-WIND)	¥7,800

SPARE ROTOR FOR HAND-WIND

M6CT2-081	MX6 手巻ローター	8T RR-COAT	MX-6 MODIFIED ROTOR 8T (HAND-WIND)	¥4,500
M6CT2-091	MX6 手巻ローター	9T RR-COAT	MX-6 MODIFIED ROTOR 9T (HAND-WIND)	¥4,500
M6CT2-101	MX6 手巻ローター	10T RR-COAT	MX-6 MODIFIED ROTOR 10T (HAND-WIND)	¥4,500
M6CT2-111	MX6 手巻ローター	11T RR-COAT	MX-6 MODIFIED ROTOR 11T (HAND-WIND)	¥4,500
M6CT2-121	MX6 手巻ローター	12T RR-COAT	MX-6 MODIFIED ROTOR 12T (HAND-WIND)	¥4,500
M6CT2-131	MX6 手巻ローター	13T RR-COAT	MX-6 MODIFIED ROTOR 13T (HAND-WIND)	¥4,500

SUPER TOUGH SPUR GEAR

スーパータフ・スパーギヤは、スパーギヤの命とも言える中心円・ピッチ円・マタギ歯厚の精度にことごとく拘りました。特に精度の要求されるマタギ歯厚は、業界トップの超高精度を実現!!フィルムゲート成形により樹脂の充填ムラが無く、真円度も極めて高く仕上がり。ため、たわみやブレは一切ありません。また、「最強」の強度を目指しマテリアルには、振動抵抗の少ないデルリンをベースにした特殊材を独自開発。通常のデルリン製スパーギヤの数倍もの強度を確保しています。場合によってはKAWADA独自のヘキサゴンホールがデフボールを程良くホールドし、かつ余分なデフグリスをカット!!デフ抵抗は驚くほどスムーズで回調性も抜群です!!

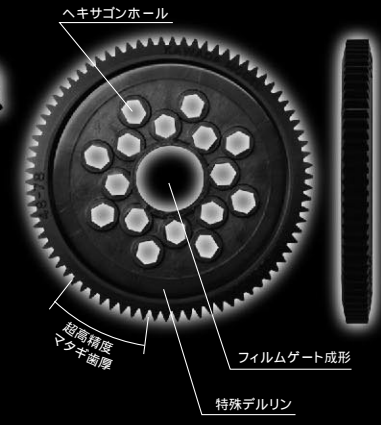

HARD DURALUMIN PINION

軽量ジュラルミンに硬質メッキ処理を施し、軽量化と強度を併せ持った超硬ジュラルミニオン!!ジュラルミンに硬質メッキを施すことに成功したのは業界初!!ジュラルミン削り出しにより精度も抜群!!モーターの駆動をロスなく確実に伝えます。また、シャフトドライブ車等にも対応するように首をショート化、モーターシャフト取付穴の形状も見直しモーターシャフトを確実に保持します。歯数も1枚刻みでラインナップし、細かなギヤ比のセッティングにも柔軟に対応!!幅広い歯数をラインナップし、KAWADA製RCカーにももちろん各社RCカーにも対応。日本国内はもとより、海外の多くのユーザーにも愛用されています。

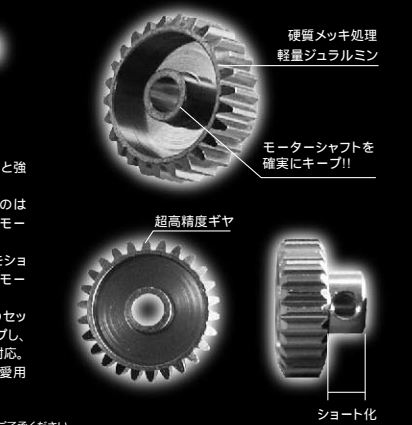

48 PITCH SPUR GEAR

品番	スーパータフ・スパーギヤ	歯数	SUPER TOUGH SPUR GEAR	品番	歯数	価格
S48-65T	スーパータフ・スパーギヤ	48P 65T	SUPER TOUGH SPUR GEAR	48P 65T	¥400	
S48-66T	スーパータフ・スパーギヤ	48P 66T	SUPER TOUGH SPUR GEAR	48P 66T	¥400	
S48-67T	スーパータフ・スパーギヤ	48P 67T	SUPER TOUGH SPUR GEAR	48P 67T	¥400	
S48-68T	スーパータフ・スパーギヤ	48P 68T	SUPER TOUGH SPUR GEAR	48P 68T	¥400	
S48-69T	スーパータフ・スパーギヤ	48P 69T	SUPER TOUGH SPUR GEAR	48P 69T	¥400	
S48-70T	スーパータフ・スパーギヤ	48P 70T	SUPER TOUGH SPUR GEAR	48P 70T	¥400	
S48-71T	スーパータフ・スパーギヤ	48P 71T	SUPER TOUGH SPUR GEAR	48P 71T	¥400	
S48-72T	スーパータフ・スパーギヤ	48P 72T	SUPER TOUGH SPUR GEAR	48P 72T	¥400	
S48-73T	スーパータフ・スパーギヤ	48P 73T	SUPER TOUGH SPUR GEAR	48P 73T	¥400	
S48-74T	スーパータフ・スパーギヤ	48P 74T	SUPER TOUGH SPUR GEAR	48P 74T	¥400	
S48-75T	スーパータフ・スパーギヤ	48P 75T	SUPER TOUGH SPUR GEAR	48P 75T	¥400	
S48-76T	スーパータフ・スパーギヤ	48P 76T	SUPER TOUGH SPUR GEAR	48P 76T	¥400	
S48-78T	スーパータフ・スパーギヤ	48P 78T	SUPER TOUGH SPUR GEAR	48P 78T	¥400	
S48-80T	スーパータフ・スパーギヤ	48P 80T	SUPER TOUGH SPUR GEAR	48P 80T	¥400	
S48-82T	スーパータフ・スパーギヤ	48P 82T	SUPER TOUGH SPUR GEAR	48P 82T	¥400	
S48-84T	スーパータフ・スパーギヤ	48P 84T	SUPER TOUGH SPUR GEAR	48P 84T	¥400	
S48-86T	スーパータフ・スパーギヤ	48P 86T	SUPER TOUGH SPUR GEAR	48P 86T	¥400	
S48-88T	スーパータフ・スパーギヤ	48P 88T	SUPER TOUGH SPUR GEAR	48P 88T	¥400	
S48-90T	スーパータフ・スパーギヤ	48P 90T	SUPER TOUGH SPUR GEAR	48P 90T	¥400	
S48-92T	スーパータフ・スパーギヤ	48P 92T	SUPER TOUGH SPUR GEAR	48P 92T	¥400	

64 PITCH SPUR GEAR

品番	スーパータフ・スパーギヤ	歯数	SUPER TOUGH SPUR GEAR	品番	歯数	価格
S64-88T	スーパータフ・スパーギヤ	64P 88T	SUPER TOUGH SPUR GEAR	64P 88T	¥400	
S64-89T	スーパータフ・スパーギヤ	64P 89T	SUPER TOUGH SPUR GEAR	64P 89T	¥400	
S64-90T	スーパータフ・スパーギヤ	64P 90T	SUPER TOUGH SPUR GEAR	64P 90T	¥400	
S64-91T	スーパータフ・スパーギヤ	64P 91T	SUPER TOUGH SPUR GEAR	64P 91T	¥400	
S64-92T	スーパータフ・スパーギヤ	64P 92T	SUPER TOUGH SPUR GEAR	64P 92T	¥400	
S64-93T	スーパータフ・スパーギヤ	64P 93T	SUPER TOUGH SPUR GEAR	64P 93T	¥400	
S64-94T	スーパータフ・スパーギヤ	64P 94T	SUPER TOUGH SPUR GEAR	64P 94T	¥400	
S64-95T	スーパータフ・スパーギヤ	64P 95T	SUPER TOUGH SPUR GEAR	64P 95T	¥400	
S64-96T	スーパータフ・スパーギヤ	64P 96T	SUPER TOUGH SPUR GEAR	64P 96T	¥400	
S64-97T	スーパータフ・スパーギヤ	64P 97T	SUPER TOUGH SPUR GEAR	64P 97T	¥400	
S64-98T	スーパータフ・スパーギヤ	64P 98T	SUPER TOUGH SPUR GEAR	64P 98T	¥400	
S64-99T	スーパータフ・スパーギヤ	64P 99T	SUPER TOUGH SPUR GEAR	64P 99T	¥400	
S64-100T	スーパータフ・スパーギヤ	64P 100T	SUPER TOUGH SPUR GEAR	64P 100T	¥400	
S64-102T	スーパータフ・スパーギヤ	64P 102T	SUPER TOUGH SPUR GEAR	64P 102T	¥400	
S64-104T	スーパータフ・スパーギヤ	64P 104T	SUPER TOUGH SPUR GEAR	64P 104T	¥400	
S64-106T	スーパータフ・スパーギヤ	64P 106T	SUPER TOUGH SPUR GEAR	64P 106T	¥400	
S64-108T	スーパータフ・スパーギヤ	64P 108T	SUPER TOUGH SPUR GEAR	64P 108T	¥400	
S64-110T	スーパータフ・スパーギヤ	64P 110T	SUPER TOUGH SPUR GEAR	64P 110T	¥400	
S64-112T	スーパータフ・スパーギヤ	64P 112T	SUPER TOUGH SPUR GEAR	64P 112T	¥400	
S64-114T	スーパータフ・スパーギヤ	64P 114T	SUPER TOUGH SPUR GEAR	64P 114T	¥400	
S64-116T	スーパータフ・スパーギヤ	64P 116T	SUPER TOUGH SPUR GEAR	64P 116T	¥400	
S64-118T	スーパータフ・スパーギヤ	64P 118T	SUPER TOUGH SPUR GEAR	64P 118T	¥400	
S64-120T	スーパータフ・スパーギヤ	64P 120T	SUPER TOUGH SPUR GEAR	64P 120T	¥400	
S64-122T	スーパータフ・スパーギヤ	64P 122T	SUPER TOUGH SPUR GEAR	64P 122T	¥400	

64 PITCH SPUR GEAR FOR M300

品番	スーパータフ・スパーギヤ	歯数	SUPER TOUGH SPUR GEAR	品番	歯数	価格
S64-88R	スーパータフ・スパーギヤ	64P 88T	SUPER TOUGH SPUR GEAR	64P 88T	¥400	
S64-90R	スーパータフ・スパーギヤ	64P 90T	SUPER TOUGH SPUR GEAR	64P 90T	¥400	
S64-92R	スーパータフ・スパーギヤ	64P 92T	SUPER TOUGH SPUR GEAR	64P 92T	¥400	
S64-94R	スーパータフ・スパーギヤ	64P 94T	SUPER TOUGH SPUR GEAR	64P 94T	¥400	
S64-96R	スーパータフ・スパーギヤ	64P 96T	SUPER TOUGH SPUR GEAR	64P 96T	¥400	
S64-98R	スーパータフ・スパーギヤ	64P 98T	SUPER TOUGH SPUR GEAR	64P 98T	¥400	
S64-100R	スーパータフ・スパーギヤ	64P 100T	SUPER TOUGH SPUR GEAR	64P 100T	¥400	

TAMIYA TT-01 & TB-02 (0.6モジュール)用ギヤ表

0.6モジュール超硬ジュラルミニオンをTT-01・TB-02に使用される際に参考にしてください。アルファベットは、モーター取り付け位置を示しています。

TT-01	品番	58T	55T	52T	TB-02	品番	58T	55T	52T
	20T	7.93(B)				20T	7.54(B)		
	21T	7.55(C)				21T	7.18(C)		
	22T	7.21(D)	6.85(A)			22T	6.85(D)	6.50(A)	
	23T		6.56(B)			23T		6.22(B)	
	24T		6.28(C)			24T		5.96(C)	
	25T		6.03(D)	5.72(A)		25T		5.72(D)	5.41(A)
	26T			5.50(B)		26T			5.20(B)
	27T			5.30(C)		27T			5.01(C)
	28T			5.11(D)	4.83(A)	28T			4.83(D)

0.6 MODULE PINION GEAR

品番	超硬ジュラルミニオン	モジュール	SUPER DURALUMIN PINION GEAR	品番	歯数	価格
PNB-620	超硬ジュラルミニオン	m=0.6 20T	SUPER DURALUMIN PINION GEAR	20T m=0.6	¥600	
PNB-621	超硬ジュラルミニオン	m=0.6 21T	SUPER DURALUMIN PINION GEAR	21T m=0.6	¥600	
PNB-622	超硬ジュラルミニオン	m=0.6 22T	SUPER DURALUMIN PINION GEAR	22T m=0.6	¥600	
PNB-623	超硬ジュラルミニオン	m=0.6 23T	SUPER DURALUMIN PINION GEAR	23T m=0.6	¥600	
PNB-624	超硬ジュラルミニオン	m=0.6 24T	SUPER DURALUMIN PINION GEAR	24T m=0.6	¥600	
PNB-625	超硬ジュラルミニオン	m=0.6 25T	SUPER DURALUMIN PINION GEAR	25T m=0.6	¥600	
PNB-626	超硬ジュラルミニオン	m=0.6 26T	SUPER DURALUMIN PINION GEAR	26T m=0.6	¥600	
PNB-627	超硬ジュラルミニオン	m=0.6 27T	SUPER DURALUMIN PINION GEAR	27T m=0.6	¥600	
PNB-628	超硬ジュラルミニオン	m=0.6 28T	SUPER DURALUMIN PINION GEAR	28T m=0.6	¥600	



WHEEL FOR M300

RSZ-25S	フロントホイール (蛍光イエロー)	:3セット入	FRONT WHEEL SET 3 PAIR in FLASH YELLOW	¥800
RSZ-125S	フロントホイール (ホワイト)	:3セット入	FRONT WHEEL SET 3 PAIR in WHITE	¥800
RSZ-225S	フロントホイール (ブラック)	:3セット入	FRONT WHEEL SET 3 PAIR in BLACK	¥800
RSZ-225SH	フロントホイール・スーパーハード (ブラック)	:3セット入	FRONT WHEEL SET 3 PAIR in BLACK (SUPER HARD)	¥800
RSZ-325	フロントホイール (シルバー)	:3セット入	FRONT WHEEL SET 3 PAIR in SILVER	¥800
RSZ-26S	リアホイール (蛍光イエロー)	:3セット入	REAR WHEEL SET 3 PAIR in FLASH YELLOW	¥800
RSZ-126S	リアホイール (ホワイト)	:3セット入	REAR WHEEL SET 3 PAIR in WHITE	¥800
RSZ-226S	リアホイール (ブラック)	:3セット入	REAR WHEEL SET 3 PAIR in BLACK	¥800
RSZ-226SH	リアホイール・スーパーハード (ブラック)	:3セット入	REAR WHEEL SET 3 PAIR in BLACK (SUPER HARD)	¥800
RSZ-326	リアホイール (シルバー)	:3セット入	REAR WHEEL SET 3 PAIR in SILVER	¥800

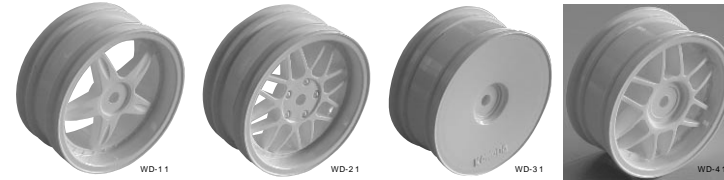

WHEEL FOR TOURING CAR

WD-11	VX ホイール (X=7mm)	:4個入	VX WHEEL for MED. NARROW (X=7mm) : 4pcs.	¥440
WD-21	8メッシュホイール (X=7mm)	:4個入	8-MESH WHEEL for MED. NARROW (X=7mm) : 4pcs.	¥440
WD-31	エアロディッシュホイール (X=7mm)	:4個入	AERO-DISH WHEEL for MED NARROW (X=7mm) : 4pcs.	¥440
WD-41	6メッシュホイール (X=7mm)	:4個入	6-MESH WHEEL for MED NARROW (X=7mm) : 4pcs.	¥440

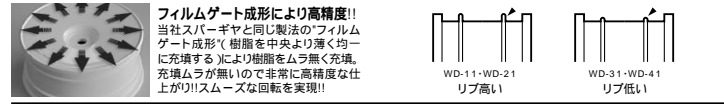

PLATED WHEEL FOR TOURING CAR

TU-35P	VXホイール ナロー メッキ (X=10mm)	:2個入	VX-WHEEL for NARROW CHROME (X=10mm) : 2pcs	¥800
TU-35WP	VXホイール ナロー メッキ・ディープリム (X=12mm)	:4個入	VX-WHEEL for NARROW CHROME DEEP RIM (X=12mm) : 4pcs	¥1,400
TU-36P	VXホイール ワイド メッキ (X=10mm)	:2個入	VX-WHEEL for WIDE CHROME (X=10mm) : 2pcs.	¥800
TU-37P	8メッシュホイール ナロー メッキ (X=18mm)	:2個入	8-MESH WHEEL for NARROW CHROME (X=18mm) : 2pcs.	¥800
TU-37WP	8メッシュホイール ナロー メッキ・ディープリム (X=12mm)	:4個入	VX-WHEEL for NARROW CHROME DEEP RIM (X=12mm) : 4pcs	¥1,400
TU-38P	8メッシュホイール ワイド メッキ (X=18mm)	:2個入	8-MESH WHEEL for WIDE CHROME (X=18mm) : 2pcs.	¥800
TU-45P	VXホイール ミディアムナロー メッキ (X=10mm)	:2個入	VX WHEEL for MED. NARROW CHROME (X=10mm) : 2pcs.	¥650
TU-47P	8メッシュホイール ミディアムナロー メッキ (X=10mm)	:2個入	8MESH WHEEL for MED. NARROW CHROME (X=10mm) : 2pcs.	¥650
TU-85P	Xホイール ミディアムナロー メッキ (X=7mm)	:2個入	VX WHEEL MED. NARROW CHROME (X=7mm) : 2pcs.	¥650
TU-87P	8メッシュホイール ミディアムナロー メッキ (X=7mm)	:2個入	8MESH WHEEL MED. NARROW CHROME (X=7mm) : 2pcs.	¥650

WHEEL FOR MINI-CHASSIS

TUM-25	ミニ用 ディッシュホイール	:2個入	DISH WHEEL for MINI CHASSIS	¥500
TUM-25P	ミニ用 ディッシュホイール メッキ	:2個入	DISH WHEEL CHROMED for MINI CHASSIS	¥650
TUM-26P	ミニ用 8メッシュホイール メッキ	:2個入	8 MESH WHEEL CHROMED for MINI CHASSIS	¥650

MOLD-INNER FOR TOURING CAR

TU-131M	肉厚モールドインナー ミディアム	:2個入 (3ヶ所)	HIGH THICKNESS MOLD-INNER for MED. NARROW (MEDIUM) : 2pcs.	¥360
TU-131MS	肉厚モールドインナー ミディアムソフト	:2個入 (うす黄緑)	HIGH THICKNESS MOLD-INNER for MED. NARROW (MEDIUM SOFT) : 2pcs.	¥360
TU-131S	肉厚モールドインナー ソフト	:2個入 (3ヶ所)	HIGH THICKNESS MOLD-INNER for MED. NARROW (SOFT) : 2pcs.	¥360
TU-131SS	肉厚モールドインナー スーパーソフト	:2個入 (ピンク)	HIGH THICKNESS MOLD-INNER for MED. NARROW (SUPER SOFT) : 2pcs.	¥360
TU-31M	軽量モールドインナー ミディアム	:2個入 (緑)	LOW THICKNESS MOLD-INNER for MED. NARROW (MEDIUM) : 2pcs.	¥360
TU-31MS	軽量モールドインナー ミディアムソフト	:2個入 (黄緑)	LOW THICKNESS MOLD-INNER for MED. NARROW (MEDIUM SOFT) : 2pcs.	¥360
TU-31S	軽量モールドインナー ソフト	:2個入 (黄)	LOW THICKNESS MOLD-INNER for MED. NARROW (SOFT) : 2pcs.	¥360
TU-31SS	軽量モールドインナー スーパーソフト	:2個入 (赤)	LOW THICKNESS MOLD-INNER for MED. NARROW (SUPER SOFT) : 2pcs.	¥360

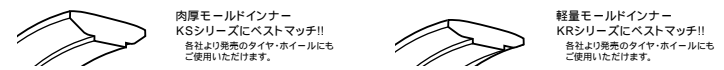

RUFF CUT FOAM DONUTS FOR 1/12

RS-50S	フロントタイヤ ラバー	(35度):3セット入	FRONT TIRE 3SET for 1/12(L-RUBBER)	¥1,000
RS-50WS	フロントタイヤ ラバー・ワイド	(35度):3セット入	FRONT TIRE 3SET for 1/12(L-RUBBER) WIDE	¥1,200
RS-250S	フロントタイヤ ラバー・ハード	(40度):3セット入	FRONT TIRE 3SET for 1/12(L-RUBBER HARD)	¥1,000
RS-250WS	フロントタイヤ ラバー・ハード・ワイド	(40度):3セット入	FRONT TIRE 3SET for 1/12(L-RUBBER HARD) WIDE	¥1,200
RS-450	フロントタイヤ ラバー・スーパーハード	(45度):3セット入	FRONT TIRE 3SET for 1/12(L-RUBBER SUPER HARD)	¥1,800
RS-51S	リアタイヤ ラバー	(25度):3セット入	REAR TIRE 3SET for 1/12(H-RUBBER)	¥1,200
RS-151S	リアタイヤ ラバー	(25度):3セット入	REAR TIRE 3SET for 1/12 (L-RUBBER)	¥1,800
RS-451	リアタイヤ ラバー・ハード	(30度):3セット入	REAR TIRE 3SET for 1/12(L-RUBBER HARD)	¥2,400
RS-551	リアタイヤ ラバー・スーパーハード	(35度):3セット入	REAR TIRE 3SET for 1/12(L-RUBBER SUPER HARD)	¥2,400

フロントラバー(RS-50S・RS-50WS・RS-80)
カーベットからアスファルトまでオールマイティに使用できるタイヤです。硬さはミディアムとなっています。
フロントラバー・ハード(RS-250S・RS-250WS・RS-280)
ラバー・ハードはラバーに比べハイグリップな路面で使用します。
また、ラバーを使用したときに曲がりすぎでしまう場合にラバー・ハードを使用すると車の挙動が安定します。
リアラバー(RS-51S・RS-81)
滑らかなアスファルト路面やハイグリップな路面に最適です。グリップの使用が前提です。
カーベット路面でも強力なグリップが確保出来ます。
リアラバー(RS-151S・RS-181)
ロングライフが特徴で、グリップが使いにくいサーキットなどに最適です。また、荒れた路面などにも威力を発揮します。
SK-39
タイヤ接着コーン
¥560
タイヤをホイールへスムーズにはめる事が可能になります。硬い高いタイヤをはめる時に最適です。

FINISHED TIRES FOR M300

RS-80	接着整形済フロントタイヤ ラバー	:2個入	"L-RUBBER" FINISHED FRONT TIRE for M300 : 2pcs.	¥1,000
RS-280	接着整形済フロントタイヤ ラバー・ハード	:2個入	"L-RUBBER HARD" FINISHED FRONT TIRE for M300 : 2pcs.	¥1,000
RS-81	接着整形済リアタイヤ ラバー	:2個入	"H-RUBBER" FINISHED REAR TIRE for M300 : 2pcs.	¥1,200
RS-181	接着整形済リアタイヤ ラバー	:2個入	"L-RUBBER" FINISHED REAR TIRE for M300 : 2pcs.	¥1,200

SLICK TIRE FOR TOURING CAR

TD-1125	Rコンパウンド スリックタイヤ KR25:4個入	COMPOUND "R" MED. SLICK KR25 : 4pcs.	¥1,800
TD-2224	Sコンパウンド スリックタイヤ KS24:4個入	COMPOUND "S" MED. SLICK KS24 : 4pcs.	¥1,800
TD-2226	Sコンパウンド スリックタイヤ KS26:4個入	COMPOUND "S" MED. SLICK KS26 : 4pcs.	¥1,800

KRシリーズ(TD-1125)
トレッド面がフラット形状で、細粒から粗車輪、オイル路面まで幅広くマッチ。耐久性も抜群のRコンパウンド使用のタイヤです。
KSシリーズ(TD-2224・TD-2226)
トレッド面がラウンド形状で特に細粒路面で抜群の性能を発揮するSコンパウンド使用のタイヤです。

RADIAL TIRE FOR TOURING CAR

TU-141	ドリフト ラジアルタイヤ ナロー	:2個入	DRIFT RADIAL TIRE NARROW : 2pcs.	¥500
TU-141W	ドリフト ラジアルタイヤ ワイド	:2個入	DRIFT RADIAL TIRE WIDE : 2pcs.	¥600
TU-41	ラジアルタイヤ ナロー	:2個入	RADIAL TIRE NARROW : 2pcs.	¥600
TU-41W	ラジアルタイヤ ワイド	:2個入	RADIAL TIRE WIDE : 2pcs.	¥700

TIRE FOR MINI-CHASSIS

TUM-01	ミニ用 スポンジタイヤ Cラバー	:2個入	FORMED TIRE "C-RUBBER" for MINI CHASSIS	¥650
TUM-02	ミニ用 スポンジタイヤ ラバー	:2個入	FORMED TIRE "L-RUBBER" for MINI CHASSIS	¥650
TUM-02H	ミニ用 スポンジタイヤ ラバー・ハード	:2個入	FORMED TIRE "L-RUBBER HARD" for MINI CHASSIS	¥650
TUM-03	ミニ用 ラジアルタイヤ	:2個入	RADIAL TIRE for MINI CHASSIS	¥500
TUM-05	ミニ用 ミラクルラジアルタイヤ	:2個入	MIRACLE RADIAL TIRE for MINI CHASSIS	¥900

TIRE FOR F-1 & C-CAR

FO-1M	F-1 & Cカー用小径フロントタイヤ ロングライフ	:2個入	FRONT TIRE for F-1 & C-CAR (LONG LIFE)	¥700
FO-11	F-1 & Cカー用リアタイヤ ロングライフ	:2個入	REAR TIRE for F-1 & C-CAR (LONG LIFE)	¥1,000

OFFSET Xとは?

OFFSET Xとはホイールハブの取付面とタイヤ外側面の距離を示します。SV-10 SIGMA等のレーシングカーで一般的に使われているホイールはOFFSET X=7mmになります。(他社製ホイールでの表示0mmはOFFSET X=7mmに相当) 左右のハブ間幅にOFFSET X量を左右分足せばシャシ全幅を簡単に計算することができます。
シャシ全幅=ハブ間幅+(オフセットX×2)
例)ハブ間幅=175mmでOFFSET X=7mmホイール使用の場合
175+(7×2)=189mm

TOURING CAR BODIES

TU-60 ¥3,600
LS400GT ボディ・セット(200mm)
LS-400GT BODY SET (WIDTH=200mm)
TU-60a ¥1,000
LS400GT用 デカール
DECAL for LS-400GT BODY

TU-62 RSウイング付 ¥4,000
セドグロY33 ボディ・セット(200mm)
CED/GLO Y33 BODY SET (WIDTH=200mm)
TU-62a ¥1,000
セドグロY33用 デカール
DECAL for CED/GLO Y33 BODY

TU-60a ¥1,000
LS400GT用 デカール
DECAL for LS-400GT BODY

TU-62a RSウイング付 ¥4,000
セドグロY33 ボディ・セット(200mm)
CED/GLO Y33 BODY SET (WIDTH=200mm)
TU-62a ¥1,000
セドグロY33用 デカール
DECAL for CED/GLO Y33 BODY

TU-65W RSウイング付 ¥3,000
TOYOTA フェイター-JTCG ボディ・セット(194mm)
TOYOTA CHASER BODY SET (WIDTH=194mm)

TU-66W RSウイング付 ¥3,500
RX7 ボディ・セット(194mm)
RX7 BODY SET (WIDTH=194mm)
TU-66a ¥700
RX7用 デカール
DECAL for RX7 BODY SET

TU-67 ¥2,500
イントレピッド ボディ(デカール無/194mm)
INTREPID BODY SET without DECAL
TU-67a ¥700
イントレピッド用 デカール
DECAL for INTREPID BODY

TU-64 ¥4,200
トヨタ2000GT ボディ・セット(190mm)
TOYOTA 2000GT BODY SET (WIDTH=190mm)
TU-64a ¥1,000
トヨタ2000GT用 デカール
DECAL for TOYOTA 2000GT BODY

TU-67a ¥700
イントレピッド用 デカール
DECAL for INTREPID BODY

1/12 RACING CAR BODIES

RS-60 ¥1,500
1/12用ボディー KAWADA SP
KAWADA SP BODY for 1/12th RACING CAR

RS-61 ¥900
1/12用ボディー K961
K961 BODY for 1/12th RACING CAR

RS-62 ¥1,500
1/12用ボディー K961(軽量タイプ)
K961 BODY LIGHT WEIGHT for 1/12th RACING CAR

RS-63 ¥1,250
1/12用ボディー K021
K-021 BODY for 1/12th RACING CAR

RS-64 ¥1,250
1/12用ボディー K022
K-022 BODY for 1/12th RACING CAR

RS-65 ¥1,250
1/12用ボディー K031
K-031 BODY for 1/12th RACING CAR

TU-20 ¥400
ツーリングボディ・マウント:4個入
BODY MOUNT SET : 4pcs.
ガラス進入樹脂採用でたわみが無く、ボディーを確実にマウント。
SV-05Lにも付属

TU-44 ¥980
RSウイング
RS-WING

TU-66b ¥400
ハイドラクションウイング
RACING WING for TOURING CAR
様々なボディーにマッチ。最適なダウンフォースを生み出します。あらゆる路面に対応。

KS-01 ¥300
カワダロゴデカール
KAWADA LOGO DECAL (BLACK & WHITE)

MINI-CHASSIS BODIES

TUM-60 ¥3,600
1300GTAm ボディ・セット
1300GTAm BODY SET for M01, 02, 03

TUM-61 ¥3,600
356スピードスター ボディ
356 SPEEDSTER BODY SET for M01, 02, 03

TUM-61a ¥1,000
1300GTAm用 デカール
DECAL for 1300GTAm

TUM-62 ¥3,600
エラン26R ボディ
ELAN 26R BODY SET for M01, 02, 03

TUM-61a ¥1,000
356スピードスター用 デカール
DECAL for 356 SPEEDSTER

TUM-62a ¥1,000
エラン26R デカール
DECAL for ELAN 26R

TRIPMATE BODIES

TM-14 ¥1,000
トヨタスーパ ボディ・セット
TOYOTA SUPRA BODY SET

TM-61 ¥1,400
R33-GTR ボディ・セット
R33 GT-R BODY SET

TM-62 ¥1,600
F50-GT1 ボディ・セット
F50-GT1 BODY SET

TM-63 ¥1,600
CLK-GTR ボディ・セット
CLK-GTR BODY SET

TM-64 ¥1,300
RX7 ボディ・セット RSウイング付
RX-7 BODY SET with RS-WING

TM-65 ¥1,300
S2000 ボディ・セット RSウイング付
S2000 BODY SET with RS-WING

SP OIL SHOCK



確実な組立と、安定した性能を発揮する定圧・定容量方式を採用した高性能オイルダンパー。ショックケース本体・上下キャップ・シャフトなど主要パーツを高精度削りだし加工したうえ、テフロンコーティング・特殊樹脂ピストン・シリコンOリングなどでスムーズな振替りです!!



DN-101 オイルシールセット : 4個入 SHOCK SEALS for OIL SHOCK : 4pcs. ¥360
 DN-901A ダンパーケース SP OIL SHOCK CASE SS ¥1,000
 DN-902A ダンパーシャフト&Oリング SHOCK SHAFT & O-RING ¥300
 DN-904A Oリングキャップ&ケースキャップ O-RING CAP & CASE CAP : 2pcs. ¥400
 DN-905A スプリングアダプター SPRING ADJUSTER : 2pcs. ¥400
 DN-906A プラスチックパーツ(ダストブーツ) PLASTIC PARTS for OIL SHOCK : 2pcs. ¥600
 DN-907 シリコンOリング 3 O-RING : 10pcs. ¥400
 DN-909 ハイモレキュラーピストンセット HIGH MOLECULE PLASTIC PISTON SET : 6sets ¥400

CP OIL SHOCK



DN-100 CPダンパー SS (全長54/60mm) CP OIL SHOCK SS ¥3,200
 DN-150 CPダンパー S (全長64/70mm) CP OIL SHOCK 'S' ¥3,200
 DN-200 CPダンパー M (全長74/80mm) CP OIL SHOCK 'M' ¥3,200
 DN-250 CPダンパー L (全長84/90mm) CP OIL SHOCK 'L' ¥3,200

DN-901 ダンパーケース (DN-100用) CP OIL SHOCK CASE for DN-100 ¥1,500
 DN-911 ダンパーケース (DN-150用) CP OIL SHOCK CASE for DN-150 ¥1,500
 DN-921 ダンパーケース (DN-200用) CP OIL SHOCK CASE for DN-200 ¥1,500
 DN-931 ダンパーケース (DN-250用) CP OIL SHOCK CASE for DN-250 ¥1,500
 DN-902 ダンパーシャフト (DN-100用) OIL SHOCK SHAFT for DN-100 ¥500
 DN-912 ダンパーシャフト (DN-150用) OIL SHOCK SHAFT for DN-150 ¥500
 DN-922 ダンパーシャフト (DN-200用) OIL SHOCK SHAFT for DN-200 ¥500
 DN-932 ダンパーシャフト (DN-250用) OIL SHOCK SHAFT for DN-250 ¥500
 DN-903 スプリング (DN-100用) OIL SHOCK SPRING for DN-100 ¥500
 DN-904 Oリングキャップ&ケースキャップ O-RING&CASE CAP for CP OIL SHOCK ¥800
 DN-905 オイルシール&ダストブーツ SHOCK SEALS and DUST COVERS ¥800
 DN-906 プラスチックパーツ (CPダンパー用) PLASTIC PART for CP OIL SHOCK ¥600

SPRING



SOFT	SX-28c	ショートスプリング "c"	SHORT SPRING "c"	¥300
	SX-28d	ショートスプリング "d"	SHORT SPRING "d"	¥300
	SX-28e	ショートスプリング "e"	SHORT SPRING "e"	¥300
	SX-28f	ショートスプリング "f"	SHORT SPRING "f"	¥300
	SX-28g	ショートスプリング "g"	SHORT SPRING "g"	¥300
	SX-28h	ショートスプリング "h"	SHORT SPRING "h"	¥300
	SX-28i	ショートスプリング "i"	SHORT SPRING "i"	¥300
	SX-28j	ショートスプリング "j"	SHORT SPRING "j"	¥300
	SY-28J	ショートスプリング "J"	SHORT SPRING "J"	¥300
	SY-28K	ショートスプリング "K"	SHORT SPRING "K"	¥300
	SY-28L	ショートスプリング "L"	SHORT SPRING "L"	¥300
	SY-28M	ショートスプリング "M"	SHORT SPRING "M"	¥300
	HARD			

スプリング詳細一覧 各2個入 2pcs.

品番	SX-28										SY-28		
	c	d	e	f	g	h	i	j	J	K	L	M	
ばね定数(g/mm)	196	210	234	263	272	302	340	388	432	460	494	531	
線径(mm)	1.2	1.4	1.4	1.4	1.5	1.5	1.5	1.5	1.6	1.6	1.6	1.6	
有効巻き数	3.0	5.0	4.5	4.0	5.0	4.5	4.0	3.5	4.0	3.75	3.5	3.25	
色	黒	金	黒	銀	黒	銀	黒	金	金	銀	黒	金	
巻き方向	右	右	左	右	右	右	右	右	左	左	左	左	

OPTION PARTS FOR OIL SHOCK

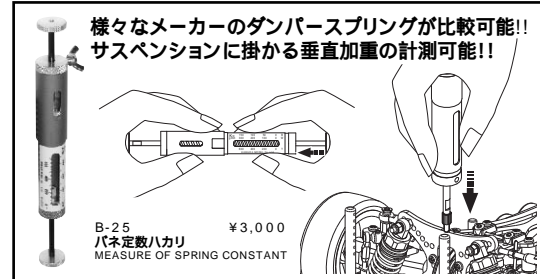
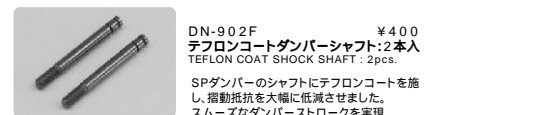

ROD ADJUSTER

AJ-3813	ロッド・アジャスター	3.8	L=13 : 10個入	¥400
AJ-4312	ロッド・アジャスター	4.3	L=12 : 10個入	¥400
AJ-4811	ロッド・アジャスター	4.8	L=11 : 10個入	¥400
AJ-4815	ロッド・アジャスター	4.8	L=15 : 10個入	¥400
AJ-4820	ロッド・アジャスター	4.8	L=20 : 10個入	¥400
AJ-5810	ロッド・アジャスター	5.8	L=10 : 10個入	¥400
AJ-5815	ロッド・アジャスター	5.8	L=15 : 10個入	¥400
AJT-4810	ロッド・アジャスター	4.8	L=10 : 10個入	¥400
AJT-4815	ロッド・アジャスター	4.8	L=15 : 10個入	¥400
AJ-3813M	モリブデンロッド・アジャスター	3.8	L=13 : 10個入	¥500
4312S	モリブデンロッド・アジャスター	4.3	L=12 : 8個入	¥300
AJ-4811M	モリブデンロッド・アジャスター	4.8	L=11 : 10個入	¥500
AJ-4815M	モリブデンロッド・アジャスター	4.8	L=15 : 10個入	¥500
AJ-4820M	モリブデンロッド・アジャスター	4.8	L=20 : 10個入	¥500
AJ-4825M	モリブデンロッド・アジャスター	4.8	L=25 : 10個入	¥500
AJ-5810S	モリブデン ロッド・アジャスター	5.8	L=10 : 8個入	¥300
AJ-5815S	モリブデン ロッド・アジャスター	5.8	L=15 : 8個入	¥300
AJT-4810S	モリブデンロッド・アジャスター	4.8	L=10 : 8個入	¥300
AJT-4815S	モリブデンロッド・アジャスター	4.8	L=15 : 8個入	¥300

JOINT BALL

AJ-3801	ジョイントボール 座付き	3.8	5個入	¥400
AJ-3802	ジョイントボール 座付き	3.8	4個入	¥400
AJ-3803	スタビ用ボール S	3.8	4個入	¥400
AJ-4301N	メッキ・ジョイントボール 座付き	4.3	4個入	¥450
AJ-4800	ジョイントボール	4.8	5個入	¥400
AJ-4801N	メッキ・ジョイントボール 座付き	4.8	4個入	¥450
AJ-4802N	メッキ・ジョイントボール	4.8	4個入	¥450
AJ-4803	スタビ用ボール	4.8	4個入	¥400
AJ-5801N	メッキ・ジョイントボール 座付き	5.8	4個入	¥450
AJ-5802N	メッキ・ジョイントボール	5.8	4個入	¥450

TIE ROD

R20-22	タイロッド M2	L=22 : 4本入	¥400
R20-32	タイロッド M2	L=32 : 4本入	¥400
R23-12	タイロッド M2.3	L=12 : 4本入	¥300
R23-22	タイロッド M2.3	L=22 : 4本入	¥300
R23-32	タイロッド M2.3	L=32 : 4本入	¥300
R23-42	タイロッド M2.3	L=42 : 4本入	¥300

TURN BUCKLE ROD

AJR-16	ターンバックル・ロッド	M3	L=16 : 4本入	¥400
AJR-18	ターンバックル・ロッド	M3	L=18 : 4本入	¥400
R23T-32	ターンバックル・ロッド	M2.3	L=32 : 4本入	¥300
R23T-42	ターンバックル・ロッド	M2.3	L=42 : 4本入	¥300
R30T-20	ターンバックル・ロッド	M3	L=20 : 4本入	¥400
R30T-25	ターンバックル・ロッド	M3	L=25 : 4本入	¥400
R30T-30	ターンバックル・ロッド	M3	L=30 : 4本入	¥400
R30T-35	ターンバックル・ロッド	M3	L=35 : 4本入	¥400
R30T-40	ターンバックル・ロッド	M3	L=40 : 4本入	¥400

LOCK NUT

RN-21	2mm ロックナット	8個入	¥350
RN-30	3mm ナイロン・ロックナット	10個入	¥400
RN-30H	3mm ハード・ロックナット	10個入	¥450
RN-31	3mm 薄型ロックナット	10個入	¥350
RN-40	4mm ナイロン・ロックナット	10個入	¥400
RN-40H	4mm ハード・ロックナット	10個入	¥450
RN-41	4mm ロックナット(薄型)	10個入	¥350

TITANIUM SCREWS

T1-308	チタン皿ビス	M3x8mm	6個入	¥300
T1-310	チタン皿ビス	M3x10mm	6個入	¥300
T1-312	チタン皿ビス	M3x12mm	6個入	¥330
T2-308	チタン鍋ビス	M3x8mm	6個入	¥300
T2-310	チタン鍋ビス	M3x10mm	6個入	¥300
T2-312	チタン鍋ビス	M3x12mm	6個入	¥330

MATERIAL CARBON

CM-52	2 カーボンシャフト	2本入	¥400
CM-53	3 カーボンシャフト	2本入	¥600
CM-54	4 カーボンシャフト	2本入	¥800
CM-55	5 カーボンシャフト	2本入	¥600
CM-56	6 カーボンシャフト	2本入	¥700
CM-101	1/12用マテリアルカーボンGRP	150x241mm t=2.1mm	¥5,500
CM-102	1/10用マテリアルカーボンGRP	170x340mm t=2.5mm	¥6,800

BATTERY

大容量&ハイボルテージ!!
KAWADA独自のZAP&MATCHドバッテリー!!



6CELLS

MB-91	GP3300	ザップ&マッチ	6セル	ランク "A"	GP3300R ZAP & MATCH 6cells Rank "A"	¥13,800
MB-92	GP3300	ザップ&マッチ	6セル	ランク "B"	GP3300R ZAP & MATCH 6cells Rank "B"	¥10,800
MB-93	GP3300	ザップ&マッチ	6セル	プラクティス	GP3300R ZAP & MATCH 6cells PRACTICE	¥7,800

4CELLS

MB-101	GP3300	ザップ&マッチ	4セル	ランク "A"	GP3300R ZAP & MATCH 4cells Rank "A"	¥9,500
MB-102	GP3300	ザップ&マッチ	4セル	ランク "B"	GP3300R ZAP & MATCH 4cells Rank "B"	¥7,500

TIRE SETTER

TG-06 タイヤセッター

TIRE SETTER G3

TG-06 タイヤセッター-G3 ¥15,200

ベルト駆動と大型ダブルベアリング支持により高効率・高精度を実現しました。スポンジタイヤの外径カットや角落としやゴムタイヤのパーティングラインの除去に最適。7.2V-12V対応 サンディングディスク付

タイヤセッターハブ取付シャフト径 8



タイヤ取付用ハブ及びタイヤは付属していません。

TIRE SETTER HUB

SK-6	タイヤカッターハブ	(8)	G3対応	¥2,000
TU-90	ツーリングカー用タイヤセッターハブ	(6)		¥1,000
TU-91	ツーリングカー用タイヤセッターハブ	(8)	G3対応	¥1,000
KM-95	M300用タイヤセッターハブ (MAXMOD)			¥2,000
KM-97	M300用タイヤセッターハブ・クランプ式	(8)	G3対応	¥3,800
TG-302	6-8変換シャフト	(6-8)	G3対応	¥600

POWER SUPPLY

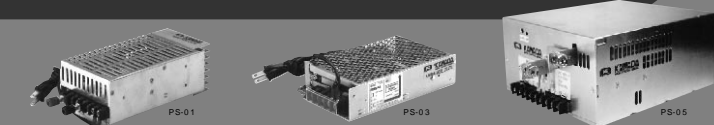

PS01	安定化電源	DC12V - 14A	POWER SOURCE DC12V-14A INPUT 110V	¥13,500
PS03	安定化電源	DC12V - 6.3A	POWER SOURCE DC12V-6.3A INPUT 110 & 220V	¥8,900
PS05	安定化電源	DC12V- 53A	POWER SOURCE DC12V-53A INPUT 110 & 220V	¥55,000

KAWADA製RCカーはもちろん、各社RCカーにも対応した
ハイオリティ & アイデア的なスペシャルパーツ!!

BEAT X

B-01 & B-02

シャフト・ハブ・ベアリングの
ガタを徹底的に追放!!

各社用
スペーサー
付き



- B-01 スーベリアハブ(標準) SUPERIOR HUB(NORMAL) ¥900
- B-02 スーベリアハブ(2mmワイド) SUPERIOR HUB(WIDTH 2mm WIDE) ¥900

超軽量・超精密(同心度・同軸度)の究極型六角ハブです。ベアリングの間に付属のスペーサーを入れることにより、シャフト・ハブ・ベアリングのガタつき、プレを完全に追放し駆動ロスを大幅に軽減!! スムーズな振動で

タイヤを取り付ける前の状態ですと若干クリアランスが多いように感じますがこのスペーリアハブはボールナットを締め込むことによって、シャフト・スペーサー・ハブ・ベアリング全てが一体化しガタを追放します。そしてスムーズな回転が得られるよう設計してあります。このクリアランスがあるからこそボールナットを締め込んだ際に全てが一体化するのです!! スーベリアハブは、ただのアルミ六角ハブではありません!! ガタを追放しスムーズな回転を生み出すスペシャルな六角ハブなのです!!

付属のスペーサーを必ず入れてください。スペーリアハブの効果を充分発揮することができなくなります。

- B-01a スーベリアハブ用Oリング&ピン O-RING & PIN for SUPERIOR HUB
- スーベリアハブ用のスペアOリング&ピンのセット。(各4個入)

B-06

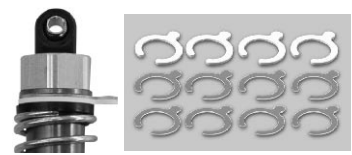

- B-06 ダンパースペーサー(t=0.5・1.0) SHOCK SPACER(0.5mm & 1.0mm) ¥380

ダンパーの細かなセッティングに最適なスペーサーセット。0.5mm=8枚入 1mm=4枚入

B-08

バラセル使用時の定番コネクター!!
走行前のハンダ付けが不要!!



- B-08 マルチラムコネクター 24K MULTI LAM CONNECTOR SETS ¥550
- B-08a マルチラムコネクター 24K:メス10個入 MULTI LAM CONNECTOR FEMALE: 10pcs. ¥400

口ス抵抗わず0.2mと通電性抜群のコネクター!!
バラセルバッテリー使用時に最適です。提灯型の24kプラグはソケットに確実に挿し、繰り返し使用しても口ス抵抗の変化が起こりません!! 走行前の煩わしいハンダ付けが不要になりメンテナンス性も向上!! プラグ1セットで1.44gと超軽量になっています。

B-11



- B-11 バッテリーバー:10本入 BATTERY BAR 100% SILVER PLATED: 10pcs. ¥700
- B-11F バッテリーバー:50本入 BATTERY BAR 100% SILVER PLATED: 50pcs. ¥3,200

バラセル用バッテリーバーです。無酸素銅に電気抵抗最小の銀メッキを施し、導通抵抗、丈夫さ、ハンダのり全てにおいて優れています。

B-12

最高品質 5G 精度・硬度No.1!! 最高品質5G!!
デフの精度に差がでます!!



- B-12 セラミックデフボール 3/32インチ:6個入 CERAMIC DIFF. BALL (GRADE 5) 3/32inch: 6pcs. ¥1,800

軽量、高硬度、長寿命、超精密EXPのマストアイテム「セラダマ」!! セラダマにも精度があり安価なものとボールの精度があり出ないためスムーズな動作を得ることができません。しかしこのセラダマは最高品質の5G!! 粒ぞろいのデフを是非体感してください!!

B-13

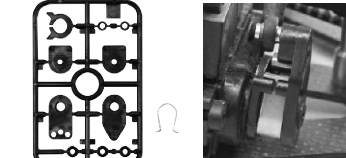

- B-13 サーボセイバー ハイトルクタイプ SERVO SABER HITORQUE TYPE ¥700

金属スプリングの採用により、リニアな操縦性を実現しました。

B-14



- B-14 アルミ台座 ダンパースプリング用 ALLOY SPRING MOUNT for SHOCK ¥400

薄型のアルミ製台座がスプリングを確実に保持します!!
当社製CPオイルダンパーに最適!!

B-15



- B-15 皿ビス用アルミワッシャー ALLOY WASHER for FLAT HEAD SCREW ¥400

平面に皿ビスを使う時に欠かさないアルミワッシャー。面圧が高まるのでより確実な固定を実現します!!
表面積の増大により放熱効果も期待できます。

B-16



- B-16 キャップビス用アルミワッシャー ALLOY WASHER for CAP SCREW ¥400

面圧が高まるのでより確実な固定を実現します!!
表面積の増大により放熱効果も期待できます。
モーター固定のキャップビスに最適です!!

B-17



- B-17 HEバッテリーコネクターセット HE BATTERY CONNECTOR: 1set ¥360
- B-17a HEバッテリーコネクター:メス4個入 HE BATTERY CONNECTOR FEMALE: 4pcs ¥660

抜き差ししやすい一般的な2Pタイプのコネクターです。

B-18

使用頻度の多い 3mmジュラカラー!!
高さ違いが5種類入った便利なセットです!!

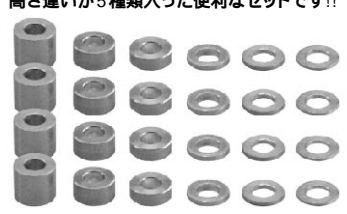

- B-18 ジュラカラーセット 3mm t=0.5・0.75・1・1.3・1.5:各4個入 DURALUMIN SPACER SET (0.5, 0.75, 1.0, 2.0, 3.0, 5.0mm: Each 4pcs.) ¥400

内径3mmのジュラカラーセットです。よく使う0.5mm・0.75mm・1mm・3mm・5mmをセットにしました。SV-10 SIGMA Dローセンサーやキャンパ一変量量のセッティングには欠かせません!!

B-19

- B-19 フッ素 Oリング:4個入 FLUORINE O-RING: 4pcs. ¥300

シリコンオイルに侵されないフッ素Oリングです。膨潤しないのでオイルダンパーに使用はメンテナンスフリーです。

B-20



- B-20 クイックバッテリーホルダー QUICK BATTERY HOLDER ¥1,500

SV-10 アルシオンに標準装備のクイックバッテリーホルダーです。素早い脱着が出来、確実にバッテリーをホールドします。

B-21



- B-21 スーパーMCコネクターセット SUPER MC CONNECTOR SET ¥500
- B-21a スーパーMCコネクター:メスセット:3個入 SUPER MC CONNECTOR SET FEMALE: 3pcs. ¥500
- B-21b スーパーMCコネクター:オスセット:2個入 SUPER MC CONNECTOR SET MALE: 2pcs. ¥700

ロス抵抗の少ないマルチラムコネクターに専用ハウジングをセットし、通電性はそのままに扱い易さをプラスしました!!
ストレートバックバッテリーのコネクターやターボ35GFxの変換コネクターに最適です。

B-21c

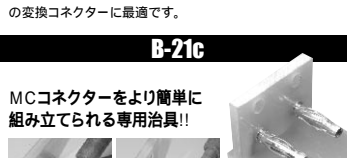

- B-21c MCコネクターをより簡単に組み立てられる専用治具!! MCコネクターオスは付属しません。 ¥650

確実なハンダ付けが電気抵抗の低減に威力を発揮します。

B-22

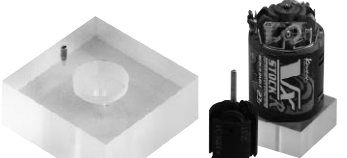

- B-22 モーターメンテナンス スタンド MOTOR MAINTENANCE STAND ¥600

モーターメンテナンスの効率がアップ。スエアのモーター等をビッドテーブルの上に置いておくとき等にも最適です。

B-23



- B-23 アルミ・バンパーボディマウント DURA LONG BODY MOUNT for TOURING CAR ¥900

アルミ削り出しなので剛性が高く、ボディを確実にマウントできます。本体内部は中空加工していますので軽量です。

B-24



- B-24 アルミ・バンパーボディマウント Ver.2 DURA LONG BODY MOUNT for TOURING CAR Ver.2 ¥950

ボディ取付穴を90度角度を変えることにより、より細かくボディの高さを設定できます。フロントバンパーにボディマウントを取り付けるツーリングカーに対応します。

B-25



- B-25 パネ定数ハカリ MEASURE OF SPRING CONSTANT ¥3,000

様々なメーカーのダンパースプリングが比較可能!!
サスペンションに掛かる垂直加重の計測可能!!
セッティングをスムーズかつ的確に行えます!!

B-26



- B-26 バッテリーボックス用端子 BATTERY BOX TERMINAL for M-24 MID & MINIZ ¥350

M-24 TRIP MATE Mid標準装備のバッテリーボックス用端子です。他社製スモールRCに使用はロス抵抗を大幅にカット!!
シングル端子:4個入 ダブル端子:2個入

B-27

角度調節可能な軽量ポリカ製ウイング!!

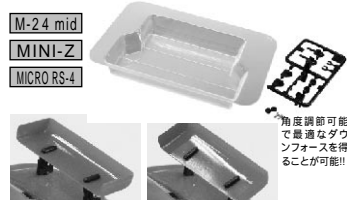

- B-27 M-24用 RSウイングセット RS WING for M-24 MID & MICRO RS-4 ¥600

M-24 TRIP MATE Midのキット標準のウイングセットです。ラージサイズ、スモールサイズの2種類付属で車種に合わせて選択が可能です。

B-28



- B-28 マイクロスイッチ MICRO SWITCH ¥200

M-24 CPR/FSに標準装備のマイクロスイッチです。TRIP MATEのボディを外さずに電源のON/OFFが可能になります。

B-29s



- B-29s ダイレクトサーボセイバー DIRECT SERVO SAVER with LOCK PIN ¥700

従来のセイバー機能に加えロック機能もつきました。万一のクラッシュ時には樹脂製のシアピンが折れる事によりロックが解除、通常のサーボセイバーの機能を発揮しサーボの破損を防ぎます。ツーリングカー用1/12用のサーボホーンが付属し、様々な車種に対応します。

B-29x



- B-29x シアピン ダイレクトサーボセイバー用 SHEAR-PIN for DIRECT SERVO SAVER ¥300

真鍮製のB29s専用シアピン。標準の樹脂製シアピンに比べ強度があるので多少のクラッシュでは折れません。エキスパート向け。

B-30



- B-30 カーボンスパークサポート CARBON SPUR GEAR SUPPORT ¥700

ビスを締め込む力がスパークに均等にかかることによりスパークのたわみ等を無くします。ギヤのバックラッシュを確実に保ちます。

B-31



- B-31 テフロンワッシャーセット TEFLON WASHER SETS for MOTOR ¥150

ローターのクリアランスを調節するテフロン製ワッシャーです。ローターの回転数や燃費の向上に大きく貢献します。

B-32

ノイズ対策に抜群の効果!!
レイダウンモーター使用時には必須です!!



- B-32 ノイズキラー フェライトコア:2個入 NOISE KILLER FERRITE CORE: 2pcs. ¥480

モーターのマイナス側コードに噛ませるだけでモーターから発生するノイズを大幅にカット!! アンブの受信器コードにも取り付けることにより効果的です。レイダウンモーター使用時の必須アイテムです!!

B-33a



- B-33a DSEコネクター 全メッキ:4個入 DSE CONNECTOR: 4pcs. ¥500

世界初!! プラススタンド一体型のコネクターです。プラススタンド一体型のコネクターなのでプラスダイレクトに送電可能!! オス側に市販の3.5mmヨーロッパコネクターを使用すればメンテナンス性も大幅に向上します。

B-33x

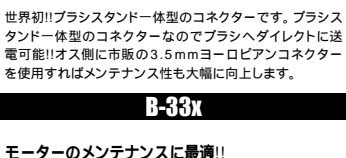

- B-33x モーター用ナットドライバー 4.5mm NUT DRIVER for MOTOR ¥700

先端部の外径を小径化(6mm)し、通常の工具では難しかったプラススプリングホルダーの締め付けやDSEコネクターの取付に最適です!!

B-38

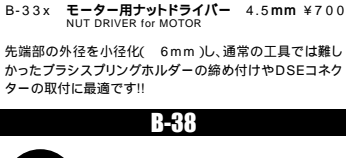

- B-38 マルチラムコネクター 6角 オス・メスセット MULTILAM CONNECTOR SET MAIL&FEMAL 1set ¥450
- B-38a マルチラムコネクター 6角 メス:6個入 MULTILAM CONNECTOR SET FEMALE: 6pcs. ¥450

バラセルバッテリーを組み立てている円筒形のコネクターを上手くハンダ付けできなかった経験ありませんか? コロコロと転がってしまったり、斜めにくっついてしまったり以外と難しいんですよね。また、しっかりハンダ付けしたつもりなのにクラッシュ等の衝撃によりコネクターがポロッと外れてしまった経験ありませんか? そんなトラブルを解消するためにKAWADAが考え出した答えはコレです。コネクターの中央部の形状を六角形としハンダのしやすさと確実な固定を実現しました。ヒートシンク形状も兼ねており放熱性も抜群です!! 通常のコネクターと比べバッテリーの端子部分から離れますのでショートを未然に防ぐという効果もあります。より確実なハンダ付けをしたい方々にオススメです。

ACCESSORIES

SK-2

- SK-2 デフボール 1/8インチ:12個入 DIFF. BALL 1/8inch: 12pcs. ¥200

標準的なスチール製のデフボール

SK-2C

最高品質 5G 精度・硬度No.1!! 最高品質5G!!
デフの精度に差がでます!!



- SK-2C セラミックデフボール(G5) 1/8インチ:6個入 CERAMIC DIFF. BALL (GRADE 5) 1/8inch: 6pcs. ¥1,800
- SK-2C8 セラミックデフボール(G5) 1/8インチ:8個入 CERAMIC DIFF. BALL (GRADE 5) 1/8inch: 8pcs. ¥2,400

軽量、高硬度、長寿命、超精密EXPのマストアイテム「セラダマ」!! セラダマにも精度があり安価なものとボールの精度があまり出ないためスムーズな動作を得ることができません。しかしこのセラダマは最高品質の5G!! 粒ぞろいのデフを是非体感してください!!

SK-3

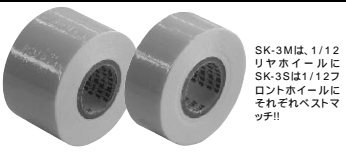

- SK-3M タイヤ接着両面テープ 38mmx10m FASTENING TAPE for TIRE 38mmx10m ¥700
- SK-3S タイヤ接着両面テープ 25mmx10m FASTENING TAPE for TIRE 25mmx10m ¥500

スポンジタイヤとホイールの接着に最適な両面テープ。ホイールを再使用することができるので経済的です。

SK-7



- SK-7 シリコン・シルバー・ワイヤ 2.5SQ/80cm ¥1,200

芯線シルバーメッキで通電性抜群!! 超極細のシルバーワイヤを寄り合わせ、さらにシリコン製の被膜を薄くすることでフレキシブルさを実現しました。スマートな外観ながら2.5SQと極太タイプに仕上がっています。

SK-8

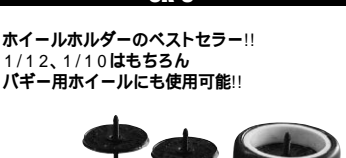

- SK-8K ホイールホルダー黒:3セット入 WHEEL HOLDER 3SET in BLACK ¥400
- SK-8S ホイールホルダー3色セット WHEEL HOLDER 3SET in BLUE,YELLOW,RED ¥400

ホイールホルダーのベストセラー!!
1/12、1/10はもちろん
バギー用ホイールにも使用可能!!



タイヤ・ホイールの整理に最適。ブルー、レッド、イエローの3色セットとシックなブラック3色セットをランナップしています。ダイヤル目盛り付で使用回数やタイヤ径の管理も可能!!

SK-10 & SK-11



- SK-10 パイロン「L」 蛍光イエロー:4枚入 FLAG PYLON「L」(FLASH YELLOW): 4pcs. ¥2,200
- SK-11 パイロン「S」 蛍光イエロー:5枚入 PYLON「S」(FLASH YELLOW): 5pcs. ¥980

視認しやすい蛍光イエローのコーナーパイロンです。練習や仲間内でのレース場の設置に役立ちます。

SK-13



- SK-13 ボディ・マウントフォーム:10個入 BODY MOUNT FOAM: 10pcs. ¥300

ボディのマウント穴部分(裏面)に使用し、ボディを確実にマウントします。

SK-14

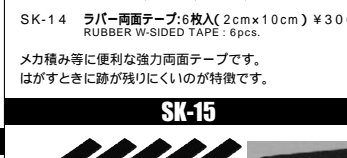

- SK-14 ラバー両面テープ:6枚入(2cmx10cm) RUBBER W-SIDED TAPE: 6pcs. ¥300

メカ組み等に便利な強力両面テープです。はがすときに跡が残りにくいのが特徴です。

SK-15



- SK-15 クッションテープ:10枚入(2cmx10cm) CUSHION TAPE: 10pcs. ¥300

メカの保護などに便利なクッションテープです。工夫次第で様々な用途があります。

SK-16



- SK-16 両面クリアテープ:2枚入(15cmx20cm) CLEARED W-SIDED TAPE for STICKER: 2pcs. ¥350

非常に透明度の高い、超薄型の両面テープです。雑誌の切替等をボディ裏面に貼る時に最適です。

SK-17



- SK-17 クリスタル&ピニオンケース CRYSTAL & PINION CASE ¥980
- SK-17K クリスタル&ピニオンケース まっ黒 CRYSTAL & PINION CASE IN BLACK ¥980

送受信機のクリスタルとピニオンギヤが合計12個収納可能です。専用シール付でバンド数やピニオンギヤの歯数が管理しやすくなっています。

SK-18



- SK-18 ベアリング洗浄ケース BEARING CLEANING CASE ¥800

汚れたベアリングの洗浄や脱脂をするときに便利なカゴ付ケースです。カゴ付なので洗浄後のベアリングをサッと取り出せます。通称シャカシャカ君。

SK-20

モーターをクールダウンさせながらメンテナンス可能!! 夏場のピットの必需品!!

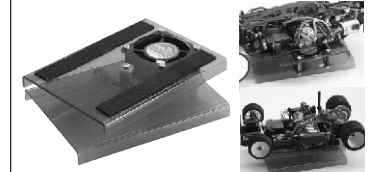

SK-20 回転式メンテナンススタンド(ファン付) ¥3,980
TURNABLE MAINTENANCE STAND & DC12V FAN
SK-20a 回転式メンテナンススタンド ¥2,400
TURNABLE MAINTENANCE STAND
SK-20b クーリングファン ¥1,980
COOLING FAN DC12V with TINY SWITCH
走行後もファンでモーターを冷却しながらメンテナンスができる回転式スタンドです。

SK-21



SK-21 バッテリーボックス:5枚入 ¥500
KAWADA BATTERY ARRANGEMENT BOX: 5pcs.
6セルのバラセル・ストレートタイプのバッテリーを収納可能。カウンタや平均放電電圧などの記入欄付。

SK-22L



SK-22L ポリカ板 t=1 330x165 ¥400
LEXAN SHEET 330-165mm t=1.0
トランスポンダステータやウイングの裏面などの自作に

SK-23



SK-23 シリコンコード 1.6SQ/40cm ¥300
SILICONE WIRE 1.6SQ/40cm
通電性抜群の1.6SQシリコンコード

SK-24



SK-24 シリコンコード 1/24用 0.3SQ/40cm ¥200
SILICONE WIRE for 1/24 SCALE 0.3SQ/40cm
スモールRCカーに最適なシリコンコードです。通電性抜群で低ロス抵抗。

SK-25



SK-25 デフループ ¥300
DIFF. LUBE
ボールデフに最適なデフループです。スムーズさを確保しながら、デフの駆動力の滑りを無くした特製ブレンドデフループです。

SK-26



SK-26 ボール・ダストカバー ¥300
DUST COVER for BALL
アジャスターボールとロッドエンドに使用し埃の進入を防ぎます。新品時の状態を永く保つことができます。

SK-27



SK-27 デフ用ダストカバー ¥300
DUST COVER for 1/10 or 1/12 BALL-DIFF.
ボールデフの埃の進入を防ぎ、メンテナンスサイクルを伸ばします。

SK-28



SK-28 バッテリー&パーツボックス ¥400
BATTERY & PARTS BOX
185x260x55mm(内寸)のボックスです。スペアパーツやバッテリーを収納するのに大変便利です。

SK-29



SK-29 ハンディーRCバック ¥1,000
HANDY RC BAG
430x310x130mm(内寸)のボックスです。1/10電動ツリリングカー1台が余裕で収納可能な大きさです。

SK-30



SK-30 ナイロストラップ:10本入 ¥100
NYLON STRAP in BLACK: 10pcs. 1
従来品に比べバンドの切り口が突出せず、ヘッドの高さが低いので扱いが楽になります。

SK-31



SK-31 4セル用バッテリーケース:5個入 ¥500
BATTERY BOX for 4CELLS: 5pcs.
SK-31s 4セル用バッテリーケース:12個入 ¥1,200
BATTERY BOX for 4CELLS: 12pcs.
1/12レーシングの4セルバッテリーを収納するのに最適です。*SK-31S 4セル用バッテリーケース:12個入*には、SK-28バッテリー&パーツボックスが付属。

SK-32 & SK-33



SK-32 マジックテープ 20x150mm ¥200
MAGIC TAPE WIDTH=20mm LENGTH=150mm
SK-33 マジックテープ 25x150mm ¥240
MAGIC TAPE WIDTH=25mm LENGTH=150mm
便利な接着テープ付のマジックテープです。脱着の多いマイボンダー等の固定に便利です。

SK-34 & SK-35

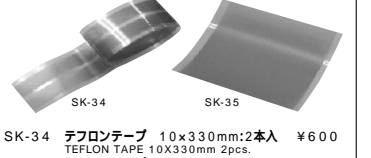

SK-34 テフロンテープ 10x330mm:2本入 ¥600
TEFLON TAPE 10x330mm 2pcs.
SK-35 テフロンテープ 80x80mm ¥600
TEFLON TAPE 80x80mm
振動抵抗の少ない片面/リ付のテフロン製のシート。SK-34はSV-10SIGMAのメインシャフトのベルト接触面にSK-35はM3000のフリクションプレートに最適です。

SK-36 & SK-37

超潤滑!! 超低摩擦!! 究極のケミカル!!



SK-36 インパルスオイル "ナタリー" ¥1,000
IMPULSE OIL "Natalie"
SK-37 インパルスグリス "ジョディー" ¥1,200
IMPULSE GREASE "Jodie"

インパルスオイル「ナタリー」・インパルスグリス「ジョディー」は、ベースオイルにジェットエンジン油等に採用されている最高級オイルを採用。1μ以下の厳選された超微粒子PTFEを配合し、他にはない超微粒子を実現しました。特殊技術にてPTFEを表面に定着させ長期にわたって効果を保持します。モーターの軸受けメタルに使用すれば、わずが一滴で驚くほどのローリクションを実現します。ベアリング・メタル・金属ももちろん、樹脂・ゴムを傷めないでボールアジャスターやシャフトドライブ車のギヤボックスにも最適です。インパルスオイル「ナタリー」・インパルスグリス「ジョディー」は、生分解性に優れた環境汚染を防ぎ、タイオキシンの発生源となる塩素系圧縮剤を一切使わず超高性能を実現!! 環境に優しいのも見逃せません。あらゆる駆動・運動部にリキッドタイプの「ナタリー」・グリスタイプの「ジョディー」を用途に合わせてお選びください。

SK-38



SK-38 モーター&ローター兼用ケース ¥1,000
MOTOR & ROTOR CASE
モーター専用ケースとして使用する場合でモーターが10個まで収納可能!! モーターとローターを一緒に収納する場合で各5個ずつ収納可能です。それぞれの用途・形状に合わせて最適な形状にウレタンを調整していただくことが可能!! 専用のウレタンが大切なモーター・ローターを優しくホールド、持ち運びの際も便利です。

TQ-1 & TQ-4

浸け置き可能!! 確実なグリップを実現!! 過剰な反応によるヨレ・剥がれ無し!!



TQ-1 タイトラクション TQ MAX ¥1,800
TQ MAX
ツリリングカー等のラバータイヤにも最適!!
指紋系の香りでトラクション剤独特のあの臭いもいらないので使用する際にも快適です。
TQ-4 タイトラクション TQ+8 大嵐 TQ MAX ¥2,700
1/12レーシング等のラバータイヤにも最適!!

TQ-5

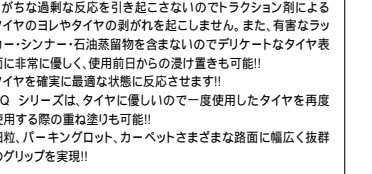

TQ-5 フェンダーメンダー ¥1,800
FENDER MENDER
ボディの補修やコード類の絶縁など幅広い用途に使える万能補修剤です。サーボの固定も可能なほど強い粘着力。



ボディの補修やコード類の絶縁など幅広い用途に使える万能補修剤です。サーボの固定も可能なほど強い粘着力。

T-SHIRT



T-03301 Tシャツ M KAWADA T-SHIRT (MEDIUM)
T-03302 Tシャツ L KAWADA T-SHIRT (LARGE)
T-03303 Tシャツ 2L KAWADA T-SHIRT (XX-LARGE)
T-03304 Tシャツ 3L KAWADA T-SHIRT (XXX-LARGE) ¥2,500

世界のトップドライバーが愛用する、EPエキップメントの最高峰

COMPETITION ELECTRONICS

TURBO 35 GFX Ni-MH対応



CE-23 ターボ35 GFX ¥94,000

バックライト付大型ディスプレイで視認性アップ
放電電流が画面上に表示(放電中も画面表示可能)
ダイヤルボタンを新採用によりセットアップがより簡単に行えます
0.5Aから35A(6セル)まで放電可能(従来型は10A以上からの放電)
0.1Aから12Aまでの幅広い充電電流範囲
充電中にダイヤルボタンを回すことによって充電電流を途中変更することが可能
消費電流が20アンペアまでのモーターをブレークイン可能
任意のセットアップを10種類まで名前を付けて登録可能

3ステージの異なる充電電流で充電可能!!

TURBO CHARGER Pit Bull X3 Ni-MH対応

CE-24 ターボチャージャー ピットブルX3 ¥30,000

NEW Triple-Rate charge機能により任意の3段階の充電電流に分けて充電することが可能。バッテリーの性能を最大限引き出します。

NEW NiCdとNiMHバッテリーの充電設定を別々に名前を付けて保存することが可能。設定は5つまで保存可能。変更した最後の充電設定を自動的に記憶します。

NEW 設定可能な"mAh long-lockout"機能により不正ピークの検出を行わず設定した充電容量まで充電を続けます。(従来型のlong-lockout機能は充電開始10分間の固定)この機能は特にNiMHバッテリーに有効です。

SMPSテクノロジにより本体の発熱が少なく、静かで軽く、信頼性が高く、高い操作性を実現。
99x127x62mm(ヒューズ・コード類含まず)のコンパクトサイズ
各種サウンドとディスプレイグラフィックスを設定可能
4-8セルのバッテリーを充電可能
ピーク感知電圧を0.012-0.192Vまで設定可能
充電電流を0.15-7Aまで設定可能
16x2文字のバックライト付LCD採用
トリック充電選択可能(0.15A)



TURBO MATCHER 4/35 Ni-MH対応

CE-19 ターボマッチャー4/35 ¥164,000

今までのターボマッチャーの機能をコンパクト&ロープライスな4セル用としてまとめたターボマッチャー4です。4セルをそれぞれ単独に自動充電・放電してあらゆるデータを表示し、マッチングに効果を発揮します。

充電電流可変:2-7Amp
放電電流可変:15-35Amp
カットオフ電圧:放電カッター電圧可変
ターボフレックス機能新搭載
ワンタッチ単セルホルダー4基を上面に搭載
充電時間、放電時間、セル番号、平均放電電圧、内部抵抗を全て表示
汎用プリンターを付属の端子に接続すれば、全てのデータと放電グラフがプリントアウトされます。

SINGLE CELL HOLDER

CE-4 単セル・ホルダー ¥5,200

ターボ35GFX等で単セルの計測を行うときに使用します。



C.E. CONNECTOR

CE-17c CE用コネクタセット ¥500

川田模型は、コンペティションエレクトロニクス社製品の国内正規代理店です。Competition Electronics社製品をお買い求めの際は、KAWADAステッカーの貼ってある正規輸入品をお選びください。正規輸入品には本体裏面にシリアルナンバーが貼付してあります。シリアルナンバーの高い製品に付きましては並行輸入品での修理等のアフターサービスを受けることができません。

BALL-DIFF. CONVERSION FOR MINI-Z 超高精度KAWADA製ボールデフをミニッツに!!

MR-02 専用

TZ-01 ミニッツ用ボールデフ 40T ¥3,200
BALL DIFF. ASSY for MINI-Z

セットに含まれるもの
ボールデフ一式(専用シャフト、ハブ、リング付)
ピンオンギヤ(9T&10T)
専用ホイール
専用スポンジタイプ(接着用両面テープ付属)
ボールベアリング(3個)付属

本製品はハブ標準仕様!!

ミニッツMR-02専用設計リヤシャフト

非スリップデフ効果!!
高硬度樹脂製パーツを使用し、デフの軽量化に貢献!!
標準デフに比べ約2.4gの軽量化に成功!!
ギヤノイズも低減!!

低重心!!(小径タイヤ化可能!!)
小径ホイール&40Tスパー採用!!
より車高が低く低重心化!!
さらにハイギヤード化も可能!!

軽量化!!
高硬度樹脂製パーツを使用し、デフの軽量化に貢献!!
標準デフに比べ約2.4gの軽量化に成功!!
ギヤノイズも低減!!

非スリップデフ効果!!
コーナーでの駆動ロスを大幅に軽減!!
失速感無くコーナリングがよりスムーズ!!

TZ-01a シャフト&ハブ SHAFT & HUB TZ01/BALL DIFF. ¥500

TZ-02a 2x6ベアリング M24 & MINI-Z用 2x6 BEARING for M24 & MINI-Z ¥500

TZ-02b 3x6ベアリング M24 & MINI-Z用 3x6 BEARING for M24 & MINI-Z ¥400